



**Jumbo RF Clock
with Indoor Thermometer
Model: JM889N / JM889NU**

User Manual

Oregon Scientific™ Jumbo RF Clock with Indoor Thermometer (JM889N / JM889NU)

User Manual

TABLE OF CONTENTS

Introduction	2	Alarm functions	8
Key features	2	Basic functions	8
Front view	2	Displaying alarm time	8
Back view	3	Adjusting the alarm time	9
LCD display symbols	3	Activating / deactivating the alarm	9
Safety and care instructions	4	Reset hole	9
Safety precautions	4	Troubleshooting guide	10
Caring for your product	4	Specifications	11
Getting started	4	Warnings	11
Unpacking the product	4	About Oregon Scientific	12
Batteries	5	EC-Declaration of conformity	13
Placement of unit	5		
Indoor temperature display	6		
Toggling between seconds/day-of-week display	6		
Radio reception	6		
Radio reception description	6		
Enabling/disabling radio reception	7		
To set the clock manually	7		
Language options	8		

INTRODUCTION

Thank you for selecting the Oregon Scientific™ Jumbo RF Clock with Indoor Thermometer as your product of choice. This device is designed to give you many years of reliable service, including the following conveniences:

- **Radio-Controlled Calendar Clock***
- **Indoor Temperature Display**
- **Daily Alarm**

*Automatically synchronizes the current time and date when it is brought within range of the radio signal MSF60 generated from Rugby, England (model JM889NU) or DCF77 generated from Frankfurt, Germany for Central Europe (model JM889N).

In addition to providing step-by-step instructions for this product, this manual contains important safety and care information. Read the manual thoroughly, and keep it in a safe place in case you need to refer to it.

KEY FEATURES

Front View

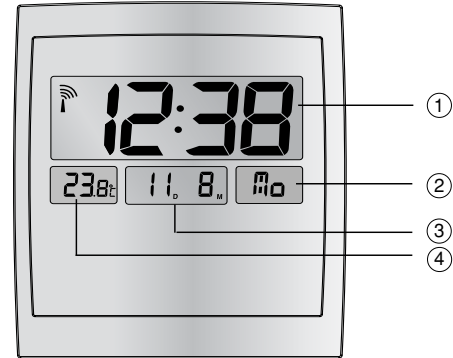

1. Main LCD Display

Displays current time and RF signal reception indication

2. Seconds/Day-of-Week Display

Select between seconds or day-of-week display

3. Current Date/Alarm Time Display

Select between current date or alarm time display

4. Indoor Temperature Display

Displays currently monitored indoor temperature

Back View

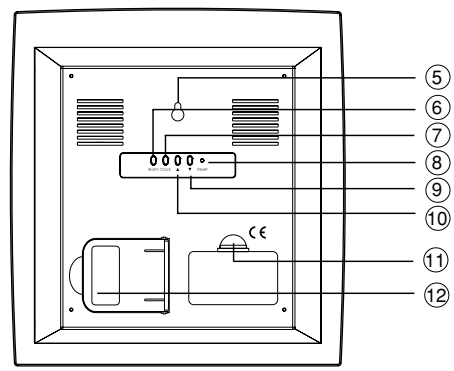

- 5. Wall-Mount Recess Hole**
For mounting the unit to a wall
- 6. Alarm Button**
Display and adjust alarm time
- 7. Clock Button**
Manually adjust current time and date
- 8. Reset Hole**
Returns all settings to default values.
- 9. ▼ Button**
Used to adjust settings down one notch or to enable/disable RF radio reception
- 10. ▲ Button**
Used to adjust settings up one notch or to enable/disable RF radio reception
- 11. Battery Compartment**
The unit uses 2 AA 1.5V batteries for power.

12. Table Stand

Can be pulled out and used to stand the unit on a flat surface

LCD Display Symbols

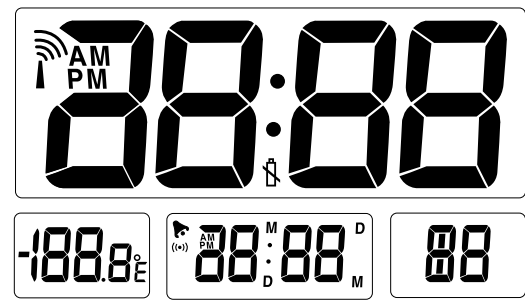

Icon	Description	Explanation
	Radio Reception Signal	Indicates the condition of radio reception.
	Low Battery	Appears when power is low.
	Alarm-on	Appears when alarm is activated.
	Alarm Time Indicator	Appears when alarm time is displayed.

SAFETY AND CARE INSTRUCTIONS

Safety Precautions

Please observe the following safety precautions when setting up and using this product.

- LCD panel - The LCD panel is made of glass, and may break if the unit is dropped or impacted.
- Heat sources - Keep the product away from heat sources such as radiators, stoves, heaters, and other heat-generating products.
- Water and moisture - Do not use the product in or near water or in high moisture areas such as a bathroom.

Caring for your Product

To ensure you receive the maximum benefit from using this product, please observe the following guidelines.

- Cleaning - Use a damp cloth. Do not use liquid cleaning agents, benzene, thinner, or aerosols.
- Ventilation - The vents and other openings are designed for ventilation, and should not be blocked or covered. Blocking the vents can cause the product to overheat, and can damage the unit.
- Repair - Do not attempt to repair the product or modify the circuitry by yourself. Contact the retailer or a qualified repairman if the product requires servicing. Only use replacement parts that are recommended by the manufacturer.



- Do not scratch hard objects against the LCD display as this may cause damage.

GETTING STARTED

Unpacking the product

When you unpack your clock, make sure to keep all the packing materials in a safe place, in case you need to later transport or return it for servicing.

In the box, you will find:

Clock unit	Batteries	User manual
		

Batteries

NOTE When using the product for the first time, please note that the batteries have already been installed in the unit. To operate, locate the clear plastic battery tab inside the battery compartment and remove it.

To load the batteries:

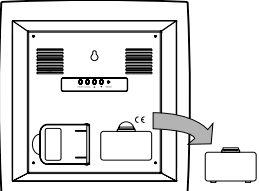
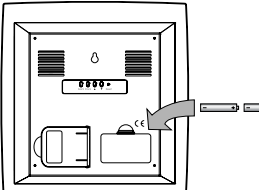
Diagram	Instructions
	1. Locate the battery compartment.
	2. Install the batteries by matching the correct polarity. Always use the correct battery type (2 UM-3 AA-sized 1.5V batteries). Warning: Reversing the polarity may damage the product.

NOTE Replace the batteries whenever the weak battery mark (⚡) is shown, the display is dim, or the display does not illuminate when the power is on. Replace all the batteries at the same time - it is dangerous to mix old and new batteries.

Contact your local waste disposal authority for instructions on how to dispose of used batteries. Used batteries can be harmful to the environment, and should not be thrown out with household trash.

Placement of Unit

You can either mount the main unit on a wall or make it stand on a flat surface.

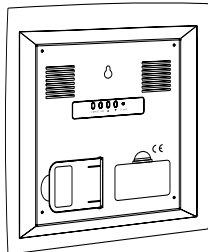
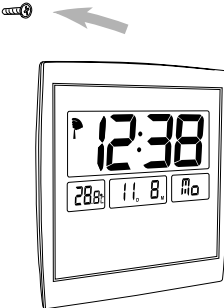
Method	Instruction	Diagram
Table Stand	The unit is already equipped with a Table Stand. Simply pull out the Table Stand and rest the main unit on a flat surface.	
Wall Mount	The main unit can be mounted onto a wall using a No. 6 screw (3.0mm). a) Position and nail the screw into the place where you would like to hang your main unit. b) Leave ample space between the wall and the screw head while testing to make sure the nail is secure. c) Fit the unit's Wall-Mount Recess Hole onto the screw head.	

Indoor Temperature Display

Soon after the clear plastic battery tab has been removed, the unit immediately reads and displays the surrounding indoor temperature.

toggling between Seconds/Day-of-Week Display



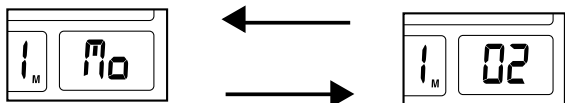

To toggle between displaying seconds or day-of-week on the LCD screen, press **CLOCK**.



RADIO RECEPTION

This product is designed to synchronize its calendar clock automatically once it is brought within range of the radio signal. When the unit is receiving the signal, the Radio Reception symbol will start to blink. Generally, complete reception takes around 2 to 10 minutes, depending on the strength of the signal.

Radio Reception Description

Radio Reception	Description
	Strong reception of radio clock signal.
	Weak reception of radio clock signal.
	No reception of the radio clock signal.
	Receiving the radio clock signal.
	Radio Reception is disabled.

NOTE Reception can be affected by a number of factors. For best reception, place the device away from metal objects and electrical appliances. Other causes for signal interference include electrical transmission towers, steel reinforced construction, and metal siding. Reception is ideal when placed near a window.

Even though there are areas that may have more difficulty in receiving a signal, the Atomic Clock contains accurate quartz movement and will retain precise timing if the signal is missed on a rare occasion.

Enabling/Disabling Radio Reception

To manually disable the reception of the RF signal, press and hold **[UP ▲]** and **[DOWN ▼]** simultaneously for 2 seconds until the Radio Reception symbol completely disappears.

To enable the reception again, press and hold **[UP ▲]** and **[DOWN ▼]** simultaneously for 2 seconds. The Radio Reception symbol will blink and the unit will search for the RF* signal automatically.

TO SET THE CLOCK MANUALLY

NOTE To adjust the clock settings manually without automatic RF synchronization, remember to disable the Radio Reception first. Press once or press and hold **[UP ▲]** or **[DOWN ▼]** to adjust the value of each setting.

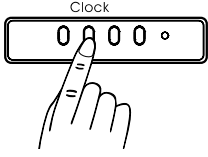
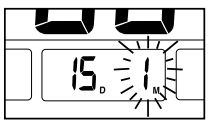
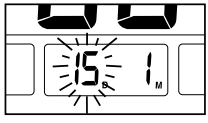
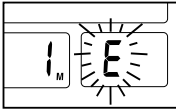
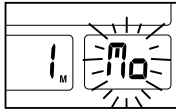



Diagram	Instructions
	1. Press and hold the CLOCK button for 2 seconds.
	2. Adjust the current month. Press CLOCK when done.

Diagram	Instructions
	3. Adjust the current date. Press CLOCK when done.
	4. Choose the language displayed for the day-of-week. Press CLOCK when done.
	5. Choose the current day-of-week. Press CLOCK when done.
	6. Adjust the current hour. Press CLOCK when done.
	7. Adjust the current minute. Press CLOCK when done.
	8. LCD Display returns to normal clock operation.

Language Options

The main unit can display the week-day in five different selectable languages.

Symbol	Language
E	English
D	German
F	French
I	Italian
S	Spanish

ALARM FUNCTIONS

Basic Functions

Your product can also be used as an alarm clock.

1. When the alarm sounds, you can turn it off by pressing ALARM.
2. The alarm will automatically stop ringing after 1 minute. But after 8 minutes, the alarm will sound again unless ALARM is pressed.

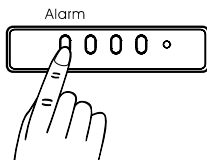





Displaying Alarm Time

By default, the unit's LCD screen displays the current date and month. To display the alarm time instead:

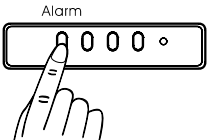
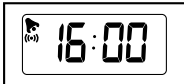

Diagram	Instructions
<p>A diagram of a rectangular LCD screen displaying "15" with a small "D" below it, and "1" with a small "M" below it.</p>	1. LCD screen displays the current date and month.
<p>A diagram of a rectangular digital display with the word "Alarm" centered above it. The display shows four zeros "0000" followed by a small circle. A hand is shown from the left, with the index finger pressing the first zero.</p>	2. Press the ALARM button.
<p>A diagram of a rectangular LCD screen displaying "16:00" with a small "A" to the left of the first digit.</p>	3. The currently set Alarm Time is now displayed.

Adjusting the Alarm Time

Make sure that the Alarm Time is currently displayed on the LCD screen.

Diagram	Instructions
 <p>Alarm</p>	1. Press and hold the ALARM button for 2 seconds.
	2. Adjust the hour of the Alarm Time. Press ALARM when done.
	3. Adjust the minute of the Alarm Time. Press ALARM when done.
	4. Adjusted Alarm Time now displayed.

Activating / Deactivating the Alarm

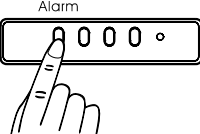
Diagram	Instructions
	1. LCD screen displays Alarm Time. If  is displayed, the alarm is enabled. Otherwise it is disabled.
	2. Press ALARM button to enable or disable the alarm.

RESET HOLE

If the clock behaves strangely or stops responding, insert and press a blunt stylus into the clock's Reset Hole. The clock will then be reset to its original factory setting.

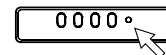

TROUBLESHOOTING GUIDE

This section includes a list of frequently asked questions for problems you may encounter. If your device is not operating as you think it should, check here before arranging for servicing.

Problem	Symptom	Check This	Remedy
Radio antenna not displayed on LCD screen.	The RF signal cannot be received.	Obstacles (either electromagnetic interference or objects) are barring the signal from reaching the main unit.	Move the unit away from any sources of interference, including other electronic devices.
 displayed on LCD screen.	Batteries of the unit are low.	Check LCD Display of the unit.	Install new batteries into the unit.
Clock time is not correctly set.	No radio signal reception.	Electromagnetic interference or objects are barring reception. Orientation or placement of main unit is not optimum for receiving the RF signal.	Place the main unit far away from PCs, phones, and other electronic equipment.

Problem	Symptom	Check This	Remedy
No Alarm	Alarm does not sound.	Alarm is disabled.	Turn on the alarm setting.
Operation Not Normal	Certain functions do not perform.	Device requires reset.	Reset the unit with a blunt stylus pressed against the RESET Hole.

SPECIFICATIONS

Dimensions:

Width x Height x Depth 234mm x 220mm x 23mm
Weight 426g (without batteries)

Radio frequency:

System DCF77 (JM889N) or
MSF60 (JM889NU)

Display:

Time format 24 Hour (JM889N) or
12-Hour AM/PM (JM889NU)

Date format DD-MM

Day-of-week display In English, French, German,
Spanish, and Italian

Clock accuracy +/-0.5 second per day
(when RF is disabled)

Alarm:

Alarm Duration 1 minute

Power:

Power supply 2 x AA 1.5V batteries

Operating environment:

Operation temperature -5.0°C to +50.0°C

Temperature resolution 0.1°C

Default temperature unit °C

WARNINGS

To ensure you use your product correctly and safely, read these Warnings and the entire user manual before using the product. The warnings given here provide important safety information and should be observed at all times.



WARNINGS

- Do not attempt to repair the product yourself. Contact the retailer or our customer service department if it requires servicing.
- Take precautions when handling all battery types. They can cause injuries, burns, or property damage as a result of contact with conducting materials, heat, corrosive materials or explosives. Remove the batteries before storing the product for long periods of time.
- The product is a precision instrument. Never attempt to take this device apart. There is a serious danger of powerful electric shocks.
- Do not immerse the device in water.
- Do not, under any circumstances, touch the exposed electronic circuitry of the device as there is a danger of electric shock should it become exposed.
- Take special care when handling a damaged LCD display, as the liquid crystals can be harmful to your health.
- Do not use or store the device, including the remote sensor, in locations that may adversely affect the product such as rain, snow, desert, and magnetic fields.

- Do not use this device in aircrafts or hospitals. The use of radio frequency products can cause malfunctions in the control devices of other equipment.
- Do not subject the product to impact or shock.
- Check all major functions when the device is unused for a long period of time. This is to ensure its full operation. Maintain a regular internal testing and cleaning of your device.

ABOUT OREGON SCIENTIFIC

Visit our website (www.oregonscientific.com) to learn more about Oregon Scientific products such as digital cameras; MP3 players; children's electronic learning products and games; projection clocks; health and fitness gear; weather stations; and digital and conference phones. The website also includes contact information for our customer care department in case you need to reach us, as well as frequently asked questions and customer downloads.

We hope you will find all the information you need on our website, however if you'd like to contact the Oregon Scientific Customer Care department directly, please visit: www2.oregonscientific.com/service/support

OR

Call 949-608-2848 in the US.

For international enquiries, please visit www2.oregonscientific.com/about/international/default.asp

EC-DECLARATION OF CONFORMITY

This product complies with the essential requirements of Article 3 of the R&TTE 1999 / 5 / EC Directive, if used as intended and the following standards have been applied:

Safety of information technology equipment

(Article 3.1.a of the R&TTE Directive)

Applied Standard **EN 60950-1 : 2001**

Electromagnetic compatibility

(Article 3.1.b of the R&TTE Directive)

Applied Standards **ETSI EN 301 489-1-3 (Ver.1.4.1) : 2002-08**

Additional information:



The product herewith complies with the requirements of the Low Voltage Directive 73 / 23 / EC, the EMC Directive 89 / 336 / EC and carries the CE marking accordingly.



Carmelo Cubito
Agrate Brianza (MI) / Italy January 2004
Manufacturer's EU R&TTE Representative



COUNTRIES RTTE APPROVAL COMPLIED

All EC countries, Switzerland 
and Norway 

Reloj Radiocontrolado Jumbo de Oregon Scientific™ con Termómetro para el Interior (JM889N / JM889NU)

Manual del usuario

ÍNDICE

Introducción	2
Características principales	2
Vista frontal	2
Vista posterior	3
Símbolos de la pantalla	3
Instrucciones de seguridad y mantenimiento	4
Consejos Básicos de Seguridad	4
Cómo cuidar su producto	4
Inicio	4
Cómo desembalar el reloj	4
Pilas	5
Ubicación de la Unidad	5
Muestra de la temperatura interior	6
Cambio entre la pantalla de segundos/ días de la semana	6
Recepción de la radio	6
Descripción de la recepción de Radio	6
Cómo habilitar / deshabilitar la recepción	

de la radiocontrol	7
Para configurar manualmente el reloj	7
Opciones del idioma	8
La función de alarma	8
Funciones básicas	8
Exhibición del horario de la alarma	8
Cómo configurar las alarmas	9
Cómo activar / desactivar las alarmas	9
Cómo volver a configurar la unidad	9
Resolución de problemas	10
Especificaciones	11
Advertencias	11
Sobre Oregon Scientific	12
EC-Declaracion de Conformidad	13

INTRODUCCIÓN

Gracias por elegir el Reloj JUMBO con Termómetro Interior radiocontrolado. Este producto ha sido diseñado para proporcionarle muchos años de servicio, destacando las siguientes características:

- **Reloj calendario radiocontrolado***
- **Pantalla con la temperatura interior**
- **Alarma diaria**

*Sincroniza automáticamente la hora y la fecha actual cuando se lo coloca dentro del alcance de la señal de radio MSF60 que se transmite desde Rugby, Inglaterra (Modelo JM889NU) o la señal de radio DCF77 que se transmite desde Frankfurt, Alemania, para Europa Central (Modelo JM889N).

Este manual, además informarle sobre el manejo y cuidado del producto, contiene información importante sobre seguridad y mantenimiento. Lea detenidamente el manual y guárdelo en un lugar seguro en caso de que necesite utilizarlo.

CARACTERÍSTICAS PRINCIPALES

Vista frontal

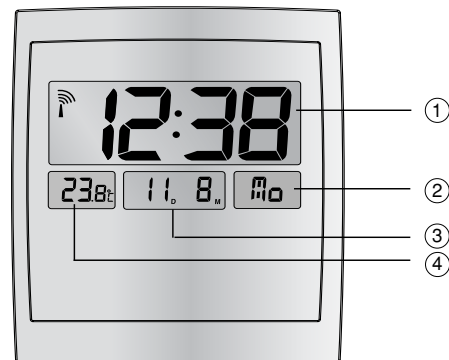

1. Pantalla LCD principal

Muestra el horario actual y la indicación de recepción de la radio

2. Pantalla con los segundos/ día de la semana

Puede elegir entre la pantalla de los segundos o del día de la semana

3. Pantalla con la fecha actual/ horario de la alarma

Puede seleccionar entre la pantalla con la fecha actual o el horario de alarma

4. Pantalla con la temperatura interior

Muestra la temperatura interior controlada regularmente

Vista posterior

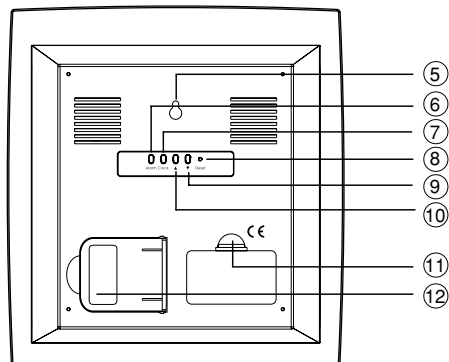

5. **Orificio para colgar de la pared**
Para colgar la unidad de la pared.
6. **Botón de alarma**
Para mostrar y ajustar el horario de la alarma.
7. **Botón del reloj**
Para ajustar manualmente el horario y la fecha actual.
8. **Orificio de Reset**
Vuelve todas las configuraciones a los valores predeterminados.
9. **▼ Botón**
Utilizado para ajustar el volumen y las configuraciones una posición hacia abajo o para activar/ desactivar la recepción de radio FR
10. **▲ Botón**
Utilizado para ajustar el volumen y las configuraciones una posición hacia arriba o para activar/ desactivar la recepción de radio RF.

11. Compartimiento para la batería

La unidad utiliza 2 pilas de 1,5V AA para la energía.

12. Soporte para la mesa

Se puede tirar del mismo para utilizarlo como soporte de la unidad sobre una superficie plana

Símbolos de la pantalla LCD

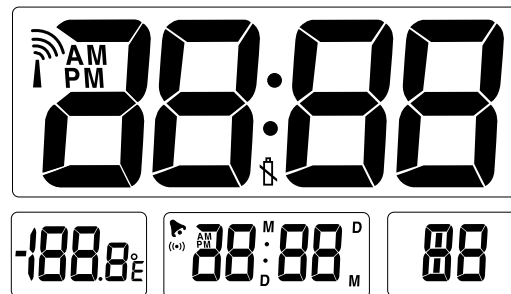

Símbolo	Descripción	Explicación
	Señal de recepción de radio	Indica la condición de la recepción de radio
	Icono de pila agotada	Aparece cuando la energía es baja
	Icono de alarma	Aparece cuando está activada la alarma
	Indicador del horario de la alarma	Aparece cuando se exhibe el horario de la alarma.

INSTRUCCIONES DE SEGURIDAD Y MANTENIMIENTO

Precauciones de seguridad

Tenga en cuenta las siguientes precauciones de seguridad cuando utilice este producto.

- Panel LCD - El panel LCD puede romperse si la unidad se cae o si se golpea.
- Fuentes de calor - Mantenga este producto alejado de fuentes de calor, como radiadores, estufas, calefactores y otros productos que generen calor.
- Agua y humedad - No utilice este producto cerca de zonas de agua o humedad, como el cuarto de baño.

Cómo cuidar este producto

Para asegurarse de recibir máximos beneficios al utilizar este producto, por favor tenga en cuenta los siguientes consejos.

- Limpieza - Utilice un trapo húmedo. No utilice líquidos de limpieza, benceno, tiner o aerosoles.
- Ventilación - Las aberturas y demás orificios están diseñados para la ventilación, por consiguiente no deben ser bloqueados ni cubiertos. Si lo hace, el producto puede sobrecalentarse, dañando así la unidad.
- Reparación - No intente reparar el producto o modificar usted mismo el sistema de circuitos. Póngase en contacto con la tienda donde adquirió el producto si éste, tiene que ser reparado. Utilice solamente los repuestos recomendados por el fabricante.



- No raye la pantalla de cristal líquido con objetos duros ya que ésto puede dañarla.

INICIO

Cómo desembalar el reloj

Cuando desembale su reloj, asegúrese de guardar la caja en un lugar seguro, ya que lo puede necesitar en caso de avería.

En la caja encontrará:

Unidad del reloj	2 pilas UM-3 / AA	Manual de usuario
		

Pilas

NOTA Con el producto se entregan 2 pilas UM-3/ AA de 1.5 V. Ya están instaladas así que asegúrese de que se ha retirado la lengüeta de plástico transparente dentro del compartimiento de la pila antes de hacer funcionar el producto.

Para colocar las pilas:

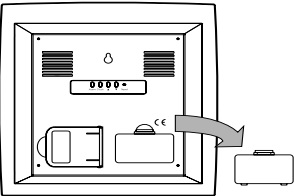
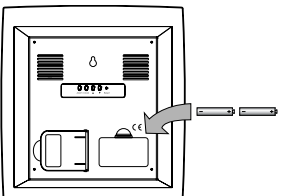
Diagrama	Instrucciones
	1. Ubique el compartimiento para las pilas
	2. Inserte las pilas según las polaridades que se muestran. Utilice siempre el tipo adecuado de pilas (2 pilas UM-3 AA de 1,5V). Advertencia: Si revierte la polaridad, se puede estropear el producto.

NOTA Reemplace las pilas cuando aparezca el ícono de pila baja (), cuando la pantalla de cristal líquido esté tenue o cuando la pantalla no se ilumine al encenderla. Reemplace todas las pilas al mismo tiempo - no es aconsejable mezclar pilas usadas con las nuevas.

Comuníquese con el organismo local de eliminación de desperdicios si necesita instrucciones sobre como desechar las pilas usadas, ya que éstas pueden ser perjudiciales para el medioambiente y no deberían ser tiradas en la basura doméstica.

Ubicación de la unidad

Puede colgar la unidad de la pared o pararla con un soporte sobre una superficie plana.

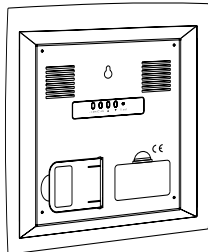
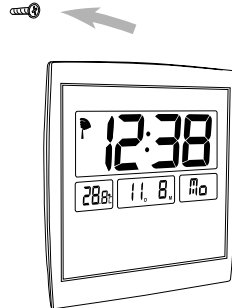
Método	Instrucciones	Diagrama
Soporte para la mesa	La unidad ya está equipada con un soporte para la mesa. Simplemente tire del soporte y coloque la unidad sobre una superficie plana.	
Soporte para colgar de la pared	La unidad principal puede colgarse de la pared utilizando un tornillo N° 6 (3,0mm). a) Ubique y asegure el tornillo en el lugar donde pueda colgar su unidad principal. b) Deje bastante espacio entre la pared y la cabeza del tornillo mientras controla que el tornillo esté seguro. c) Coloque el reloj, acoplando el hueco destinado para el tornillo con el tornillo mismo.	

Pantalla con la temperatura interior

Justo después de sacar el separador de plástico, la unidad lee y muestra inmediatamente la temperatura interior del ambiente.

Cambio entre la pantalla con los segundos/día de la semana



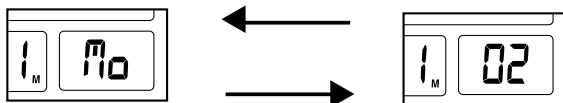

Para cambiar entre la pantalla con los segundos o el día de la semana en la pantalla LCD, presione el **CLOCK (RELOJ)**.



LA RECEPCIÓN DE RADIO

Este producto fue diseñado para sincronizar automáticamente su reloj cuando se encuentra dentro del alcance de la señal de radio. Cuando la unidad está recibiendo la señal, el icono de Recepción de Radio comienza a parpadear. Generalmente, la recepción completa tarda alrededor de 2 a 10 minutos, dependiendo de la fuerza de la señal.

Descripción de la recepción de radio

La recepción de radio	Descripción
	Recepción fuerte de señal de radio reloj.
	Recepción débil de señal de radio reloj.
	No hay recepción de señal de radio reloj.
	Recibiendo la señal de radio.
	La recepción de radio no está habilitada.

NOTA La recepción puede ser afectada por distintos factores. Para tener una mejor recepción, coloque el reloj alejado de objetos metálicos y de electrodomésticos. Otras causas de interferencia de señal incluyen a las torres eléctricas de transmisión, construcciones reforzadas de acero y revestimientos exteriores metálicos. La recepción ideal se logra cuando se coloca el producto cerca de una ventana.

Aunque existen áreas en las que puede haber más dificultad para recibir la señal, el reloj atómico contiene el movimiento de cuarzo exacto y mantendrá la sincronización precisa aun cuando se haya perdido la señal.

CÓMO HABILITAR/DESABILITAR LA RECEPCIÓN DE RADIO

Para desactivar manualmente la recepción de la señal RF, presione y mantenga presionado los [DOWN ▼] (ABAJO) y [UP ▲] (ARRIBA) simultáneamente durante 2 segundos hasta que el símbolo de Recepción de Radio desaparezca completamente.

Para volver a habilitar la recepción, presione y mantenga presionado [DOWN ▼] (ABAJO) y [UP ▲] (ARRIBA) simultáneamente durante 2 segundos. El símbolo de Recepción de Radio parpadeará y la unidad buscará automáticamente la señal RF.

PARA FIJAR EL RELOJ MANUALMENTE

NOTA Para ajustar las configuraciones del reloj sin la sincronización automática de RF, recuerde desactivar primero la Recepción de Radio. Presione una vez o presione sin soltar los [UP ▲] (ARRIBA) o [DOWN ▼] (ABAJO) para ajustar el valor de cada configuración.





Diagrama	Instrucciones
	1. Presione sin soltar el botón CLOCK (RELOJ) durante 2 segundos.
	2. Ajuste el mes actual. Presione CLOCK (RELOJ) cuando termine.

Diagrama	Instrucciones
	3. Ajuste la fecha actual. Presione CLOCK (RELOJ) cuando termine.
	4. Elija el idioma exhibido para el día de la semana. Presione CLOCK (RELOJ) cuando termine.
	5. Elija el día actual de la semana. Presione CLOCK (RELOJ) cuando termine.
	6. Ajuste el horario actual. Presione CLOCK (RELOJ) cuando termine.
	7. Ajuste los minutos actuales. Presione CLOCK (RELOJ) cuando termine.
	8. La pantalla LCD vuelve al funcionamiento normal del reloj.

Opciones de idioma

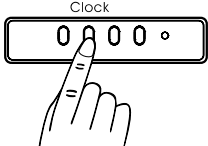
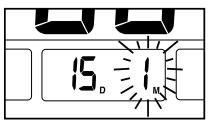
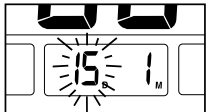
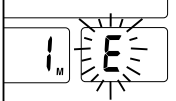
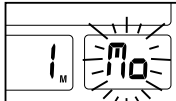
La unidad principal puede mostrar el día de la semana en cinco idiomas seleccionables.

Símbolo	Idioma
	Inglés
	Alemán
	Francés
	Italiano
	Español

FUNCIÓN DE ALARMA

Funciones básicas

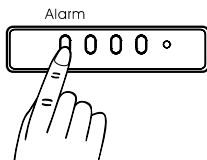

También se puede utilizar este producto como un reloj alarma.

1. Cuando finaliza la alarma, puede apagarla presionando ALARM (ALARMA).
2. La alarma dejará de sonar automáticamente después de 1 minuto. Pero después de 8 minutos, la alarma sonará nuevamente a menos que presione ALARM (ALARMA).



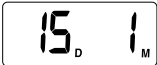
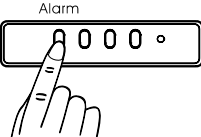

Horario de la alarma

Si no hay otra elección, la pantalla LCD de la unidad mostrará el día y mes actual. Para que aparezca el horario de alarma:

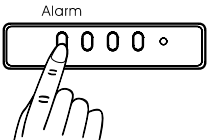

Diagrama	Instrucciones
	1. La pantalla de LCD muestra la fecha y el mes actual.
	2. Presione el botón de ALARMA .
	3. Ahora aparece el horario actual de la alarma.

Ajuste el horario de la alarma

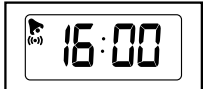
Asegúrese de que el Horario de la alarma aparezca en la pantalla de LCD.

Diagrama	Instrucciones
	1. Presione sin soltar el botón de ALARM (ALARMA) durante 2 segundos.
	2. Ajuste la hora del Horario de la alarma. Presione ALARM (ALARMA) cuando termine.
	3. Ajuste los minutos del Horario de la alarma. Presione ALARM (ALARMA) cuando termine.
	4. En este momento aparece el Horario de la alarma.

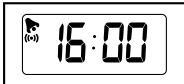
Activación / Desactivación de la alarma

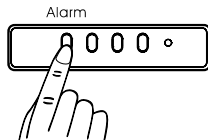
Diagrama	Instrucciones
	1. La pantalla de LCD muestra el Horario de la alarma. Si  aparece, la alarma está activada. Si no aparece, está desactivada.
	2. Presione el botón ALARM (ALARMA) para activar o desactivar la alarma.

COMO RECONFIGURAR LA UNIDAD

Si el reloj deja de funcionar, inserte y presione una aguja sin punta en el orificio de Reset. El reloj volverá a la configuración original de fábrica.

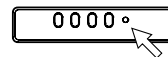

RESOLUCIÓN DE PROBLEMAS

Esta sección incluye una lista de preguntas frecuentes para los problemas con los que se puede encontrar. Si su reloj no está funcionando como usted piensa que debería hacerlo, compruebe lo siguiente antes de llevarlo a reparar:

Problema	Síntoma	Compruebe que	Solución
La antena de la Radio no aparece en la pantalla de LCD..	No se recibe ninguna señal de RF.	Hay obstáculos (una interferencia electromagnética o de objetos) que no permiten que la señal llegue a la unidad principal).	Mueva la unidad lejos de cualquier fuente de interferencia, incluyendo a otros dispositivos electrónicos.
 Aparece en la pantalla de LCD.	Las pilas de la unidad tienen poca energía.	Revise la pantalla de LCD de la unidad.	Instale pilas nuevas en la unidad.
La hora del reloj no está correctamente configurada.	No hay recepción de señal de radio.	Existen Interferencias con otros elementos electromagnéticos. La orientación o la ubicación de la unidad principal no es la óptima para recibir señal de radio.	Coloque la unidad lejos de PCs, teléfonos o cualquier otro equipo electrónico y cerca de la repisa de una ventana.

Problema	Síntoma	Compruebe que	Solución
No hay alarma.	La alarma no suena.	La alarma está deshabilitada.	Encienda la configuración de la alarma.
El funcionamiento no es normal.	Algunas funciones no se llevan a cabo.	Es necesario volver a configurar el reloj.	Vuelva a configurar la unidad utilizando una aguja sin punta, pulsando sobre el orificio [RECONFIGURAR] .

ESPECIFICACIONES

Dimensiones:

Ancho x Alto x Fondo	234mm x 220mm x 23mm (A x A x D)
Peso	426g (sin batería)

Frecuencia de radio:

Sistema	DCF77 (JM889N) o MSF60 (JM889NU)
----------------	-------------------------------------

Pantalla:

Formato hora	12hr am/pm (JM889NU)/ 24hr (JM889N)
Formato para la fecha	DD/MM (Día/Mes)
Pantalla con el día de la semana	En inglés, francés, alemán, español e italiano

Exactitud de la hora	+/- 0.5 seg. por día (cuando está desactivada la función RF del reloj)
-----------------------------	--

Alarma:

Duración de la alarma	1 minuto
------------------------------	----------

Alimentación:

Fuente de energía	2 pilas AA 1.5V
--------------------------	-----------------

Entorno de funcionamiento:

Temperatura de funcionamiento	-5°C ... +50°C
Resolución de la temperatura	0,1°C
Unidad predeterminada de temperatura	°C

ADVERTENCIAS

Para asegurarse de que utiliza el producto correctamente y de manera segura, lea estas advertencias y todo el manual del usuario antes de utilizar el producto. Dichas advertencias brindan información importante sobre seguridad y se las debe tener en cuenta en todo momento.



ADVERTENCIAS

- No intente reparar el producto usted mismo. Si necesita reparaciones, comuníquese con el punto de venta o con nuestro departamento de atención al cliente.
- Tenga cuidado al manipular todo tipo de pilas, ya que pueden causar heridas, quemaduras o daños a la propiedad como resultado del contacto con materiales conductores, calor, materiales corrosivos o explosivos. Antes de guardar el producto durante períodos largos, sáquele las pilas.
- El producto es un instrumento de precisión. No intente desarmarlo, ya que existe riesgo de fuertes shocks eléctricos.
- No sumerja el artefacto en agua.

- No toque, bajo ninguna circunstancia, el sistema de circuitos electrónicos expuesto del artefacto, ya que existe riesgo de shock eléctrico si se lo dejara al descubierto.
- Tenga un cuidado especial cuando manipula una pantalla de cristal líquido dañada, ya que el cristal líquido puede ser nocivo para su salud.
- No utilice ni almacene el reloj, incluyendo el sensor remoto, en lugares que puedan afectar adversamente al producto, como por ejemplo, la lluvia, la nieve, el desierto y los campos magnéticos.
- No utilice este artefacto en aviones o en hospitales. El uso de productos con frecuencia de radio puede hacer que los dispositivos de control de otro equipo funcionen mal.
- No exponga el producto a golpes o shocks.
- Controle todas las funciones principales cuando el artefacto no ha sido utilizado durante un largo tiempo para asegurarse su completo funcionamiento. Lleve a cabo un control interno y una limpieza regulares de su artefacto.
- Cuando deseche este producto, hágalo de acuerdo con el organismo local de eliminación de residuos.

SOBRE OREGON SCIENTIFIC

Visite nuestra página web (www.oregonscientific.com) para conocer más sobre los productos de Oregon Scientific tales como: Reproductores MP3, juegos y productos de aprendizaje electrónico para niños, relojes de proyección, productos para la salud y el deporte, estaciones meteorológicas y teléfonos digitales y de conferencia. La página web también incluye información de contacto de nuestro departamento de Atención al Cliente, en caso de que necesite contactar con nosotros, a la vez que Preguntas Frecuentes y Descargas de los programas y controladores necesarios para nuestros productos.

Esperamos que encuentre toda la información que necesite en nuestra página web. En cualquier caso, si necesita contactar con el departamento de Atención al Cliente directamente, por favor visite www.oregonscientific.es la sección "Contáctenos" o llame al 902 338 368.

EC-DECLARACIÓN DE CONFORMIDAD

Este producto cumple con las normas esenciales que marca el Artículo 3 de la Directiva Europea R&TTE 1999/5/EC siempre que cumpla los siguientes parámetros:

La seguridad de equipo de tecnología de información

(Artículo 3.1.a de la Directiva R&TTE)

el standard(s) aplicado

EN 60950-1 : 2001

La compatibilidad electromagnética

(Artículo 3.1.b de la Directiva R&TTE)

el standard(s) aplicado

ETSI EN 301 489-1-3 (Ver.1.4.1) : 2002-08

Información adicional:

El producto está conforme por consiguiente con la Directiva de Bajo Voltaje 73 / 23 / EC, la Directiva EMC 89 / 336 / EC y Directiva R&TTE 1999 / 5 / EC (apéndice II) y lleva la señal de CE respectiva.



Carmelo Cubito

Agrate Brianza (MI) / Italia January 2004

Representante de R&TTE de fabricante



PAÍSES BAJO LA DIRECTIVA RTTE

Todos los Países de la UE, Suiza 

y Noruega 

Oregon Scientific™ Jumbo Funkwanduhr mit Innenthermometer (JM889N / JM889NU)

Bedienungsanleitung

INHALTSVERZEICHNIS

Einleitung	2
Wichtige Funktionen	2
Vorderansicht	2
Rückansicht	3
LCD-Anzeige-Symbole	3
Sicherheits- und Pflegehinweise	4
Vorsichtsmaßnahmen	4
Pflege Ihres Produktes	4
Inbetriebnahme	4
Auspacken der Uhr	4
Batterien	5
Aufstellung des Gerätes	5
Innentemperaturanzeige	6
Umschalten zwischen Sekunden-/Wochentagsanzeige	6
Funkempfang	6
Funkempfangsbeschreibung	6
Ein-/Ausschalten des Funkempfangs	7
Manuelle Einstellung der Uhr und des Kalenders	7

Sprachenauswahl	8
Weckalarmfunktion	8
Grundfunktionen	8
Weckalarmzeitanzeige	8
Einstellen des Weckalarms	9
Ein-/Ausschalten des Weckers	9
Rücksetzung des Gerätes	9
Leitfaden zur Fehlerdiagnose	10
Technische Daten	11
Warnungen	11
Über Oregon Scientific	12
EG-Konformitätserklärung	13

EINLEITUNG

Wir gratulieren Ihnen zum Kauf der Jumbo Funkwanduhr mit Innenthermometer von Oregon Scientific™. Dieses Gerät wird Ihnen viele Jahre zuverlässige Dienste leisten und bietet Ihnen u.a. die folgenden Vorteile:

- **Funkgesteuerte Uhr mit Kalender ***
- **Innentemperaturanzeige**
- **Tägliche Weckfunktion**

*Synchronisiert automatisch die aktuelle Uhrzeit und das aktuelle Datum mit dem von Frankfurt, Deutschland für Mitteleuropa ausgestrahlten Funkzeitsignal DCF77 (JM889N), sobald sich die Uhr in einem Umkreis von 1500km vom Sender befindet. Die UK-Version (JM889NU) synchronisiert mit dem MSF60 Funkzeitsignal aus Rugby, England.

Dieses Handbuch hilft Ihnen nicht nur Schritt für Schritt dieses Produkt zu verwenden, sondern enthält auch wichtige Hinweise für die Sicherheit und Pflege des Gerätes. Lesen Sie das Handbuch aufmerksam durch und bewahren Sie es an einem sicheren Ort auf für den Fall, dass Sie einmal etwas nachschlagen müssen.

WICHTIGE FUNKTIONEN

Vorderansicht

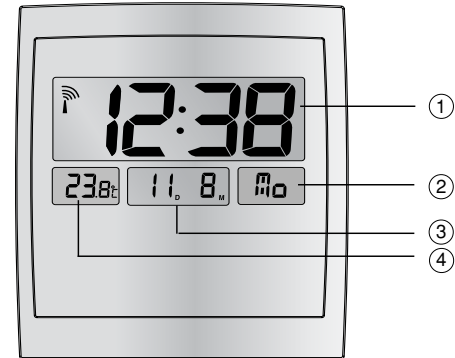

1. Haupt-LCD-Anzeige

Zeigt die aktuelle Uhrzeit und den Funkempfang an.

2. Sekunden-/Wochentagsanzeige

Sie können zwischen Sekundenanzeige oder Wochentagsanzeige wählen.

3. Anzeige für aktuelles Datum/Weckalarmanzeige

Sie können zwischen aktueller Datums- oder Weckalarmanzeige wählen.

4. Innentemperaturanzeige

Zeigt die aktuelle Innentemperatur an.

Rückansicht

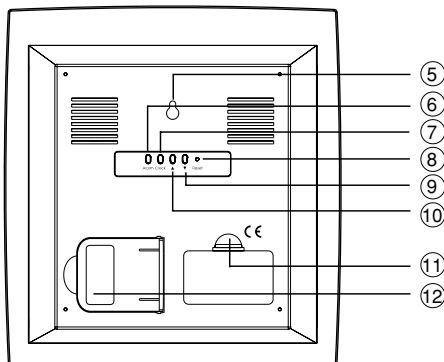

5. Bohrung für Wandmontage

Zum anbringen des Gerätes an einer Wand.

6. [Alarm] Taste

Zur Einstellung und Anzeige der Weckalarmzeit.

7. [Clock] Taste (Uhr)

Zum manuellen Einstellen der aktuellen Uhrzeit und des Datums sowie zur Umschaltung zwischen Sekunden- und Wochentagsanzeige.

8. [RESET] Taste (Rücksetzung)

Setzt alle Einstellungen auf ihre Standardwerte zurück.

9. [▼] Taste

Anzeigewerte abwärts einstellen, bzw. Funkempfang (Zeitsignal) ein- oder ausschalten.

10. [▲] Taste

Anzeigewerte aufwärts einstellen, bzw. Funkempfang (Zeitsignal) ein- oder ausschalten.

11. Batteriefach

Das Gerät wird mit 2 Batterien des Typs LR6/AA 1,5V betrieben.

12. Ausklappbarer Standfuß für Tischaufstellung

Klappen Sie den Standfuß aus und stellen Sie das Gerät auf eine ebene Fläche.

LCD-Anzeige-Symbole

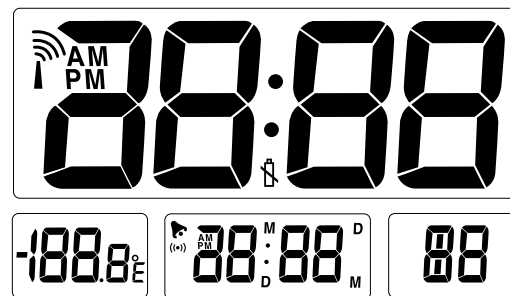

Symbol	Beschreibung	Erklärung
	Zeitsignal-Empfangsindikator	Zeigt an, ob und wie stark ein Zeitsignal empfangen wird.
	Batteriewechselsanzeige	Erscheint, wenn die Batterien schwächer werden.
	Alarmindikator	Erscheint, wenn der Weckalarm aktiviert ist.
	Alarmzeitindikator	Erscheint wenn die Weckalarmzeit angezeigt wird.

SICHERHEITS- UND PFLEGEHINWEISE

VORSICHTSMASSNAHMEN

Bitte beachten Sie die folgenden Sicherheitsvorkehrungen, wenn Sie dieses Produkt in Betrieb nehmen und verwenden.

- LCD-Scheibe - Die LCD-Scheibe ist aus Glas und kann zerbrechen, wenn Sie das Gerät fallen lassen oder Stößen aussetzen.
- Wärmequellen - Bringen Sie dieses Produkt nicht in die Nähe von Wärmequellen wie z.B. Heizkörpern, Öfen, Heizgeräten oder anderen Wärme erzeugenden Geräten.
- Wasser und Feuchtigkeit - Verwenden Sie dieses Produkt nicht im oder in der Nähe von Wasser oder sehr feuchten Bereichen, wie z.B. einem Badezimmer.

Pflege Ihres Produktes

Um sicherzustellen, dass Sie aus der Verwendung dieses Produktes den größten Nutzen ziehen, beachten Sie bitte die folgenden Richtlinien.

- Reinigung - Verwenden Sie ein feuchtes Tuch. Reinigen Sie nicht mit flüssigen, scharfen oder scheuernden Reinigungsmitteln, Benzol, Verdünnung oder Aerosolen.
- Luftzirkulation - Die Lüftungslöcher und andere Öffnungen sind für die Luftzirkulation vorgesehen. Sie dürfen nicht verschlossen oder abgedeckt werden. Ein Verschließen der Belüftungslöcher kann eine Überhitzung des Produktes verursachen und somit das Gerät beschädigen.



- Reparatur - Versuchen Sie nicht, das Produkt selbst zu reparieren oder die Schaltungen zu modifizieren. Setzen Sie sich mit Ihrem Händler oder einem qualifizierten Mechaniker in Verbindung, wenn das Produkt repariert werden muss. Verwenden Sie nur Ersatzteile, welche vom Hersteller empfohlen werden.
- Kratzen Sie nicht mit harten Gegenständen auf der LCD-Anzeige, da dies zu Beschädigungen führen kann.

INBETRIEBNAHME

Auspacken der Uhr

Stellen Sie beim Auspacken der Jumbo Funkwanduhr sicher, dass Sie alle Verpackungsmaterialien an einem sicheren Ort aufbewahren, falls Sie sie später zum Transport oder für die Rückgabe zur Reparatur benötigen.

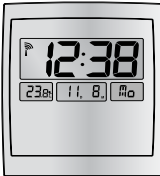
In der Verpackung finden Sie Folgendes:

Funkwanduhr	2 Batterien des Typs LR6/UM-3/AA	Bedienungsanleitung
		

Batterien

HINWEIS Zwei (2) Batterien der Größe LR6/UM-3/AA 1,5V werden mit dem Produkt mitgeliefert und wurden bereits in das Gerät eingelegt. Stellen Sie sicher, dass die durchsichtige Plastiklasche (Batterietrennstreifen) im Batteriefach entfernt wurde, bevor Sie das Produkt in Betrieb nehmen.

Einlegen der Batterien:

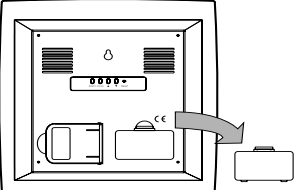
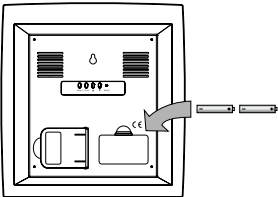
Abbildung	Anweisungen
	1. Öffnen Sie das Batteriefach wie nebenstehend angegeben durch Entfernen der Abdeckung.
	2. Legen Sie die Batterien ausschließlich gemäß der angegebenen Polaritäten ein. Verwenden Sie nur die angegebenen Batterien (2 Batterien des Typs LR6/UM-3/AA). Warnung: Beachten Sie die Polaritäten! Falsches einlegen kann die Uhr beschädigen.

HINWEIS Tauschen Sie die Batterien aus, wenn das Symbol (⌚) (Batteriewechselanzeige) erscheint oder die LCD-Anzeige schwach wird. Tauschen Sie alle Batterien gleichzeitig aus - es ist gefährlich, alte und neue Batterien zu vermischen.

Setzen Sie sich mit Ihrer örtlichen Abfallbeseitigungsbehörde in Verbindung, um Anweisungen bezüglich der Beseitigung von alten Batterien zu erhalten. Gebrauchte Batterien können schädlich für die Umwelt sein und dürfen nicht in den Hausmüll gegeben werden.

Aufstellung des Gerätes

Sie können die Funkuhr an einer Wand befestigen oder auf einer ebenen Fläche aufstellen.

HINWEIS zum Schutz unserer Umwelt / Batterieentsorgung

Batterien gehören nicht in den Hausmüll. Als Verbraucher sind Sie gesetzlich verpflichtet, gebrauchte Batterien zurückzugeben. Sie können Ihre alten Batterien bei den öffentlichen Sammelstellen in Ihrer Gemeinde oder überall dort abgeben, wo Batterien der betreffenden Art verkauft werden.

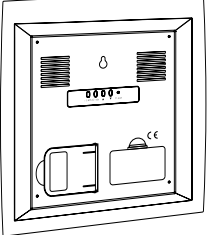
Methode	Anweisungen	Abbildung
Tischaufstellung	Die Uhr ist mit einem Standfuß versehen. Klappen Sie den Standfuß aus und stellen Sie die Funkuhr auf eine ebene Fläche.	

Methode	Anweisungen	Abbildung
Wandaufhängung	<p>Die Funkuhr kann mittels einer Schraube der Größe Nr. 6 (3mm) an der Wand befestigt werden.</p> <p>a) Setzen Sie die Schraube an und markieren Sie die Stelle an welcher Sie die Uhr aufhängen möchten.</p> <p>b) Lassen Sie reichlich Platz zwischen der Wand und dem Schraubenkopf und achten Sie dabei auf einen festen Sitz der Schraube.</p> <p>c) Führen Sie die Schraube in die Bohrung auf der Rückseite.</p>	

Innentemperaturanzeige

Unmittelbar nach Entfernung des Batterietrennstreifens, misst das Gerät die Innentemperatur und zeigt diese an.

Umschalten zwischen Sekunden-/Wochentagsanzeige

Betätigen Sie die **CLOCK** (Uhr) um, auf der LCD-Anzeige, zwischen der Sekunden- und der Wochentagsanzeige umzuschalten.

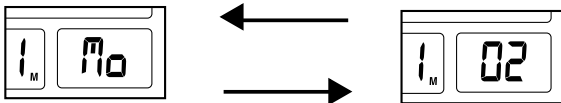

FUNKEMPFANG

Dieses Produkt wurde zur automatischen Synchronisation der Uhrzeit und des Datums entwickelt, sobald es sich im Empfangsbereich des Funksignals befindet. Wenn das Gerät ein Zeitsignal empfängt, beginnt der Zeitsignal-Empfangsindikator zu blinken. Im Allgemeinen dauert der vollständige Empfang etwa 2 bis 10 Minuten, in Abhängigkeit von der Stärke des Signals.

Funkempfangsbeschreibung

Funkempfang	Beschreibung
	Starker Empfang des Zeitsignals.
	Schwacher Empfang des Zeitsignals.
	Kein Empfang des Zeitsignals.
	Zeitsignal wird gerade empfangen.
	Der Funkempfang des Zeitsignals wurde unterbrochen.

HINWEIS Der Funkempfang kann durch eine Reihe von Faktoren beeinflusst werden. Um den besten Empfang zu erzielen, stellen Sie das Gerät bitte nicht in der Nähe von metallischen Gegenständen und elektrischen Geräten auf. Andere Ursachen für Empfangsstörungen können Sendemasten, mit Stahl verstärkte Konstruktionen und Metallverkleidungen sein. Neben Fenstern ist der Empfang ideal.

Auch wenn es in einigen Bereichen schwieriger ist ein Signal zu empfangen, wird die Wandfunkuhr durch das enthaltene Quarzwerk weiterhin eine genaue Zeitmessung beibehalten, auch wenn das Zeitsignal einmal fehlen sollte, was aber selten vorkommt.

Ein- / Ausschalten des Funkempfangs

Um den Empfang des Zeitsignals manuell auszuschalten, betätigen und halten Sie gleichzeitig die [▼] und [▲] 2 Sekunden lang, bis der Zeitsignal-Empfangsindikator vollständig verschwindet. Um den Empfang wieder einzuschalten, betätigen und halten Sie gleichzeitig die [▼] und [▲] 2 Sekunden lang. Der Zeitsignal-Empfangsindikator blinkt nun, und das Gerät sucht automatisch das Zeitsignal.

MANUELLE EINSTELLUNG DER UHR UND DES KALENDERS

HINWEIS Um die Uhr manuell einzustellen (ohne automatische Funk-Synchronisation), müssen Sie zuerst den Funkempfang abschalten. Betätigen Sie einmal oder halten Sie die [▲] oder [▼] gedrückt um die jeweiligen Werte einzustellen.





Abbildung	Beschreibung
	1. Halten Sie die CLOCK Taste (Uhr) für 2 Sekunden gedrückt.
	2. Stellen Sie den aktuellen Monat ein. Betätigen Sie CLOCK (Uhr) wenn Sie fertig sind.
	3. Stellen Sie das aktuelle Datum ein. Betätigen Sie CLOCK (Uhr) wenn Sie fertig sind.
	4. Wählen Sie die Sprache für die Wochentagsanzeige aus. Betätigen Sie CLOCK (Uhr) wenn Sie fertig sind.
	5. Wählen Sie den aktuellen Wochentag. Betätigen Sie CLOCK (Uhr) wenn Sie fertig sind.

Abbildung	Beschreibung
	6. Stellen Sie die aktuelle Stunde ein. Betätigen Sie CLOCK (Uhr) wenn Sie fertig sind.
	7. Stellen Sie die aktuelle Minute ein. Betätigen Sie CLOCK (Uhr) wenn Sie fertig sind.
	8. Die LCD-Anzeige schaltet zur normalen Zeitanzeige zurück.

Sprachenauswahl

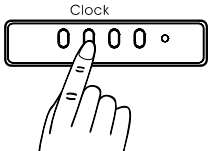
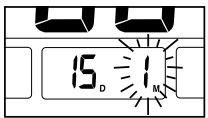
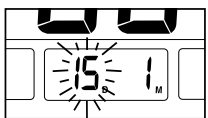
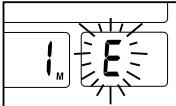
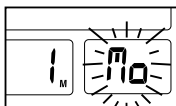
Die Funkwanduhr kann die Wochentage in fünf verschiedenen auswählbaren Sprachen anzeigen.

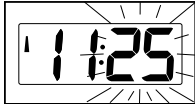
Symbol	Sprache
	Englisch
	Deutsch
	Französisch
	Italienisch
	Spanisch

WECKALARMFUNKTION

Grundfunktionen

Ihre Funkuhr können Sie ebenfalls als Wecker nutzen.

1. Wenn der Alarm ertönt, können Sie ihn durch betätigen der Taste **ALARM** beenden.
2. Der Alarm schaltet sich automatisch nach 1 Minute aus. Solange Sie die **ALARM** Taste nicht betätigen, schaltet sich der Alarm nach 8 Minuten wieder ein.

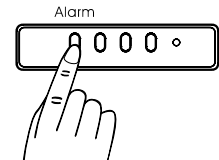

Weckalarmzeitanzeige

Die Uhr zeigt standardmäßig das aktuelle Datum (Tag/Monat) an. Um anstelle die Weckalarmzeit anzuzeigen:





Abbildung	Beschreibung
	1. Die LCD-Anzeige zeigt das aktuelle Datum (Tag und Monat) an.
	2. Betätigen Sie die ALARM Taste.

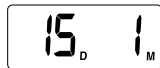
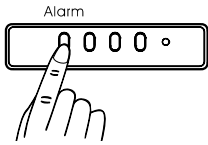

Abbildung	Beschreibung
	3. Die eingestellte Weckalarmzeit wird angezeigt.

Einstellen des Weckalarms

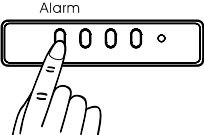
Stellen Sie sicher dass die Weckalarmzeit auf der LCD-Anzeige angezeigt wird.

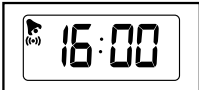
Abbildung	Beschreibung
	1. Halten Sie die ALARM Taste für 2 Sekunden gedrückt.
	2. Stellen Sie die Stunde für den Alarm ein. Betätigen Sie ALARM wenn Sie fertig sind.
	3. Stellen Sie die Minute für den Alarm ein. Betätigen Sie ALARM wenn Sie fertig sind.
	4. Die eingestellte Weckalarmzeit wird nun angezeigt.

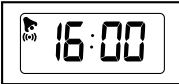
Ein-/Ausschalten des Weckers

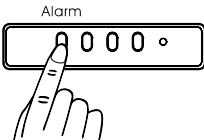
Abbildung	Beschreibung
	1. Die LCD-Anzeige zeigt die Weckalarmzeit an. Wenn  angezeigt wird, ist der Wecker eingeschaltet. Wenn das Symbol nicht angezeigt wird, ist der Wecker ausgeschaltet.
	2. Betätigen Sie die ALARM Taste um den Alarm ein- oder auszuschalten.

RÜCKSETZUNG DES GERÄTES

Wenn die Uhr nicht mehr reagiert, führen Sie bitte eine Rücksetzung des Gerätes (Reset) durch, indem Sie die **[RESET]** - Taste auf der Rückseite mit einem stumpfen schmalen Gegenstand betätigen. Die Uhr wird so auf die Werkseinstellungen zurückgesetzt und wieder normal funktionieren.

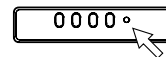

LEITFADEN ZUR FEHLERDIAGNOSE

Dieser Abschnitt enthält eine Liste von häufig gestellten Fragen in Bezug auf Probleme, welche auftreten können. Wenn Ihr Gerät nicht so funktioniert, wie es Ihrer Meinung nach funktionieren sollte, sehen Sie hier bitte nach, bevor Sie sich an den Kundendienst wenden.

Problem	Symptom	Überprüfen Sie dies	Abhilfe
Die Funk-Antenne wird nicht auf der LCD-Anzeige angezeigt.	Kein Funksignalempfang.	Hindernisse (entweder elektromagnetische Störungen oder Gegenstände) hindern das Gerät das Signal zu empfangen.	Stellen Sie das Gerät fern von Störquellen, einschließlich anderen elektrischen Geräten auf.
"  " erscheint auf der LCD-Anzeige	Batterien sind schwach.	Prüfen Sie die LCD-Anzeige des Gerätes nach.	Legen Sie neue Batterien in das Gerät ein.
Die Uhrzeit ist nicht richtig eingestellt.	Kein Funksignalempfang.	Elektromagnetische Störungen oder Gegenstände verhindern den Empfang. Die Ausrichtung oder der Standort des Gerätes ist nicht optimal für den Empfang des Funksignals.	Stellen Sie das Gerät weiter weg von PCs, Telefonen oder anderen elektronischen Geräten und in der Nähe eines Fensters auf.

Problem	Symptom	Überprüfen Sie dies	Abhilfe
Kein Weckalarm.	Der Weckalarm ertönt nicht.	Der Weckalarm ist ausgeschaltet..	Schalten Sie den Weckalarm ein.
Betrieb/ Funktionsweise nicht normal.	Gewisse Funktionen nicht vorhanden.	Das Gerät muss zurückgesetzt werden (Reset).	Führen Sie eine Rücksetzung des Gerätes (Reset) durch, indem Sie die [RESET] - Taste auf der Rückseite mit einem stumpfen schmalen Gegenstand betätigen.

TECHNISCHE DATEN

Abmessungen:

Höhe x Breite x Tiefe 234mm x 220mm x 23mm
Gewicht 426g (ohne Batterien)

Funkfrequenz:

System Funkzeitsignal DCF77 aus Deutschland (Die UK-Version synchronisiert mit dem MSF60 Funkzeitsignal aus Rugby, England.)

Anzeige:

Zeitformat 12 Stunden- (JM889NU) (am/pm) oder 24 Stundenformat (JM889N)
Datumsformat TT / MM (Tag / Monat)
Wochentagsanzeige In Englisch, Französisch, Deutsch, Spanisch oder Italienisch
Zeitgenauigkeit +/- 0,5 Sekunden/Tag (wenn die Funk-Synchronisation ausgeschaltet ist)

Alarm:

Alarmdauer 1 Minute (8 min Weckwdh.)

Stromversorgung:

Stromquelle 2 Batterien des Typs LR6 / AA 1,5V

Betriebsumgebung:

Betriebstemperatur -5.0° C bis +50.0° C
Auflösung 0.1°C
Standard Temperatureinheit °C

WARNUNGEN

Um sicherzustellen, dass Sie Ihr Produkt korrekt und sicher verwenden, lesen Sie diese Warnungen und die gesamte Bedienungsanleitung aufmerksam durch, bevor Sie das Produkt verwenden. Die hier gegebenen Warnungen stellen wichtige Sicherheitsinformationen dar und sollten jederzeit befolgt werden.



WARNUNGEN

- Versuchen Sie nicht, das Produkt selbst zu reparieren. Setzen Sie sich mit Ihrem Händler oder unserer Kundendienstabteilung in Verbindung, wenn es repariert werden muss.
- Seien Sie vorsichtig beim Umgang mit jeglicher Art von Batterien. Sie können Verletzungen, Verbrennungen oder Sachschäden aufgrund des Kontaktes mit leitenden oder korrosiven Materialien, Hitze oder explosiven Stoffen hervorrufen. Entfernen Sie die Batterien, bevor Sie das Produkt über einen längeren Zeitraum lagern.

- Dieses Produkt ist ein Präzisionsinstrument. Versuchen Sie nie, dieses Gerät zu zerlegen. Es besteht eine ernsthafte Gefahr starker elektrischer Schläge.
- Tauchen Sie das Gerät nicht in Wasser.
- Berühren Sie unter keinen Umständen die freigelegten elektronischen Schaltungen des Gerätes, da die Gefahr eines elektrischen Schlages besteht, falls diese unter Strom gesetzt werden würden.
- Seien Sie besonders vorsichtig beim Umgang mit einer beschädigten LCD-Anzeige, da die Flüssigkristalle gesundheitsschädlich sein können.
- Verwenden oder lagern Sie das Gerät nicht an Orten, an welchen es negativen Einflüssen ausgesetzt sein könnte (z.B. Regen, Schnee, Sand, Staub oder magnetischen Feldern).
- Verwenden Sie dieses Gerät nicht in Flugzeugen oder Krankenhäusern. Die Verwendung von funkgesteuerten Geräten kann Funktionsstörungen bei Kontrollgeräten oder anderen Ausrüstungen hervorrufen.
- Setzen Sie das Produkt keinen Stößen oder Erschütterungen aus.
- Überprüfen Sie alle Hauptfunktionen, wenn das Gerät für längere Zeit nicht benutzt wurde. Unterziehen Sie Ihr Gerät regelmäßiger Überprüfungen und Reinigungen.
- Wenn Sie dieses Produkt einmal entsorgen müssen, beachten Sie bitte Ihre örtlichen Bestimmungen zur Abfallentsorgung.

ÜBER OREGON SCIENTIFIC

Besuchen Sie unsere Website (www.oregonscientific.de) und erfahren Sie mehr über unsere Oregon Scientific-Produkte wie zum Beispiel Digitalkameras, MP3-Player, Kinderlerncomputer und Spiele, Projektionsfunkuhren, Produkte für Gesundheit und Fitness, Wetterstationen und Digital- und Konferenztelefone. Auf der Website finden Sie auch Informationen, wie Sie im Bedarfsfall unseren Kundendienst erreichen und Daten herunterladen können.

Wir hoffen, dass Sie alle wichtigen Informationen auf unserer Website finden. Für internationale Anfragen besuchen Sie bitte unsere Website: www2.oregonscientific.com/about/international/default.asp

EG-KONFORMITÄTSERKLÄRUNG

Bei bestimmungsgemäßer Verwendung entspricht dieses Produkt den grundlegenden Anforderungen des Artikels 3 der R & TTE 1999 / 5 / EG Richtlinie. Folgende(r) Standard(s) wurde(n) angewandt:

Schutz der Gesundheit und Sicherheit des Benutzers

(Artikel 3.1.a der R & TTE Richtlinie)

Angewandte(r) Standard(s)

EN 60950-1 : 2001

Elektromagnetische Verträglichkeit

(Artikel 3.1.b der R & TTE Richtlinie)

Angewandte(r) Standard(s)

ETSI EN 301 489-1-3 (Ver.1.4.1) : 2002-08

Zusätzliche Information:

Damit ist das Produkt konform mit der Niederspannungsrichtlinie 73 / 23 / EG, der Richtlinie für elektromagnetische Verträglichkeit 89 / 336 / EG und entspricht den Anforderungen des Artikels 3 der R & TTE 1999 / 5 / EG Richtlinie und trägt die entsprechende CE Kennzeichnung.



Carmelo Cubito

Agrate Brianza (MI) / Italien January 2004

R & TTE Repräsentant des Herstellers



KONFORM IN FOLGENDEN LÄNDERN

Alle EG Staaten, die Schweiz 

und Norwegen 

Oregon Scientific™ Horloge Radio Pilotée avec Température Ambiante (JM889N / JM889NU)

Manuel d'utilisation

TABLE DES MATIERES

	Options de langue	8
	Fonction d'alarme	8
	Fonctions de base	8
	Affichage de l'heure de l'alarme	8
	Ajustement de l'heure de l'alarme	9
	Activation / Désactivation de la sonnerie	9
	Remise à zéro de l'appareil	9
	Guide de dépannage	10
	Caractéristiques techniques	11
	Avertissements	11
	A Propos d'Oregon Scientific	12
	Déclaration de conformité Européenne	13
Introduction		2
Caractéristiques principales		2
Vue avant		2
Vue arrière		3
Signes graphiques sur affichage à cristaux liquides		3
Notices concernant la sécurité et l'entretien		4
Précautions de sécurité		4
Entretien du produit		4
Avant de commencer		4
Déballage de l'horloge		4
Piles		5
Placement de l'unité		5
Affichage de la température intérieure		6
Bascule entre un affichage des secondes/du jour de la semaine		6
La réception radio		6
Description de la réception radio		6
Sélecteur marche/arrêt de la réception radio		7
Pour ajuster l'horloge manuellement		7

INTRODUCTION

Félicitations d'avoir choisi cette horloge radio pilotée avec thermomètre intérieur de Oregon Scientific™. Ce produit est conçu pour vous garantir un usage fiable pendant de nombreuses années grâce à des fonctions telles que:

- Réveil et Calendrier radio pilotés*
- Affichage de la température intérieure
- Alarme quotidienne

* Synchronisation automatique de l'heure et de la date actuelles quand le réveil se trouve dans la zone de portée du signal MSF 60 émis de Rugby en Angleterre (modèle JM889NU) ou du signal DCF77 émis pour l'Europe Centrale de Frankfort-sur-le-Main en Allemagne (modèle JM889N).

En plus d'instructions détaillées sur ce produit, ce mode d'emploi contient également des informations importantes concernant la sécurité et l'entretien. Lisez ce manuel scrupuleusement et conservez-le dans une place sûre pour éventuelle utilisation dans l'avenir.

CARACTERISTIQUES PRINCIPALES

Vue avant

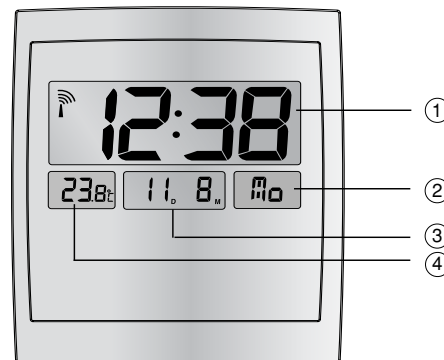

1. **Affichage à cristaux liquides principal**
Affichage de l'heure actuelle et indication de la réception radio
2. **Affichage des secondes/du jour de la semaine**
Sélection entre un affichage des secondes ou du jour de la semaine
3. **Affichage du jour actuel/de l'heure de l'alarme**
Sélection entre un affichage de la date actuelle ou de l'heure de l'alarme
4. **Affichage de la température intérieure**
Affichage de la température intérieure

Vue arrière

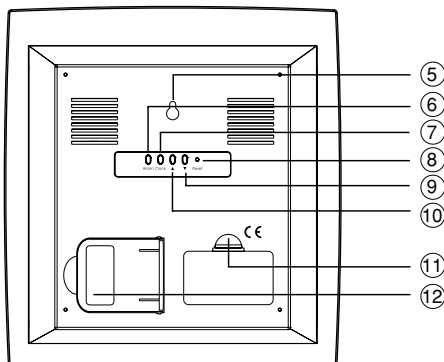

5. Trou de fixation murale

Pour l'installation de l'unité au mur

6. Bouton d'alarme

Pour afficher et ajuster l'heure de l'alarme

7. Bouton d'horloge

Pour ajuster manuellement l'heure et la date actuelles

8. Trou de réinitialisation

Renvoie les paramètres aux valeurs par défaut

9. ▼ Bouton

Utilisé pour ajuster le volume et les paramètres un cran plus bas ou pour activer/désactiver la réception radio RF

10. ▲ Bouton

Utilisé pour ajuster le volume et les paramètres un cran plus haut ou pour activer/désactiver la réception radio RF

11. Logement des piles

L'unité est alimentée par 2 piles AA 1.5V.

12. Pied de micro de table

Pour poser l'unité sur une surface plane.

Signes graphiques sur l'affichage à cristaux liquides

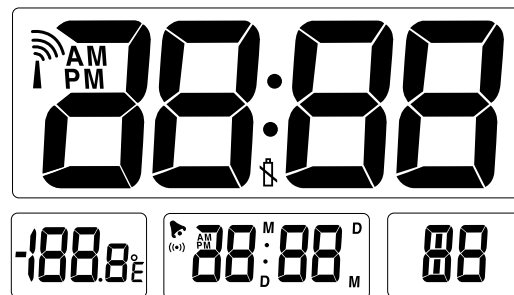

Icône	Description	Explication
	Réception du signal radio	Indique la condition de la réception radio
	Icône d'épuisement des piles	Apparaît quand les piles sont faibles
	Icône de l'alarme	Apparaît quand l'alarme est activée
	Indicateur de l'heure de l'alarme	Apparaît quand l'alarme est affichée.

NOTICES CONCERNANT LA SECURITE ET L'ENTRETIEN

Précautions de sécurité

Prière de suivre pendant le réglage et l'utilisation de ce produit les précautions de sécurité suivantes :

- Affichage à cristaux liquides - L'affichage est fait de verre et peut se casser pendant une chute ou un choc.
- Sources de chaleur - L'appareil ne doit pas être laissé près d'une source de chaleur, comme des radiateurs, poêles et autres appareils de chauffage.
- Eau et humidité - N'utilisez ou ne laissez pas cet appareil dans ou à proximité d'un espace humide comme la salle de bains.

Entretien du produit

Pour bénéficier au maximum de l'usage de cet appareil, veuillez suivre les règles ci-dessous.

- Nettoyage - Utilisez un chiffon mouillé. N'utilisez pas des nettoyeurs liquides, benzène, un diluant ou des aérosols.
- Ventilations - Les trous d'aération servent à la ventilation. Ils ne peuvent pas être couverts ou bouchés. Les trous d'aération bouchés peuvent causer une surchauffe de l'appareil et ensuite une panne de l'appareil.



- Dépannage - N'essayez pas vous-même de réparer l'appareil ou de modifier les circuits. En cas de nécessité de réparation contactez le vendeur ou un atelier de réparations. N'utilisez que des pièces de rechange recommandées par le producteur.
- Ne frottez pas avec des objets durs sur la surface de l'affichage, cela peut l'endommager.

AVANT DE COMMENCER

Déballage de l'horloge

Après déballage de votre horloge, conservez tous les emballages que vous pouvez utiliser dans l'avenir en cas de transport ou de dépannage éventuel.

Dans l'emballage vous trouverez :

Unité de l'horloge	Deux piles UM-3/AA 1.5 V	Le manuel d'utilisation
		

Piles

REMARQUE Deux piles UM-3/AA 1.5 V sont livrées avec l'appareil. Les piles sont déjà installées. Vous devez, avant de mettre l'appareil en marche, vérifier que la languette en plastique dans le logement des piles a été retirée.

Pour changer les piles :

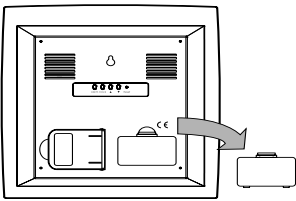
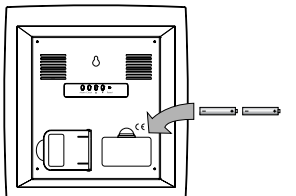
Figure	Instructions
	1. Situez le logement des piles.
	2. Insérez les piles en respectant la polarité indiquée. Toujours utiliser le bon type de piles (2 piles UM-3 AA-de taille 1.5V). Avertissement : L'inversement de la polarité peut endommager le produit.

REMARQUE Remplacer toujours les piles quand l'icône piles faibles (🔋) est affiché, l'écran est terne ou l'affichage ne s'allume pas après la mise en marche de l'appareil. Remplacer toujours les deux piles. Il est dangereux de mélanger des piles neuves et usagées.

Contactez l'agent local d'évacuation de déchets pour vous informer sur le traitement des piles usagées. Les piles polluent l'environnement et ne peuvent pas être mélangées avec des ordures ménagères.

Placement de l'unité

Vous pouvez installer l'unité sur un mur ou la poser sur une surface plane.

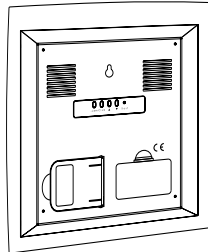
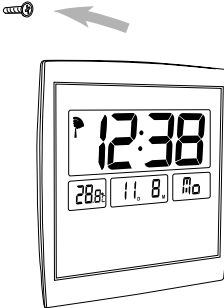
Méthode	Instructions	Figure
Position sur table	L'unité est équipée d'un pied pour la poser sur une surface plane. Tirez tout simplement le pied et posez l'unité sur une surface plane.	
Installation murale	L'unité peut être installée sur un mur en utilisant une vis no 6 (3.0 mm). a) Positionner et visser la vis à l'endroit souhaité. b) Laisser amplement d'espace entre le mur et la tête de la vis en testant la sûreté de la vis. c) Ajuster le trou de fixation pour installation murale sur la tête de la vis.	

Affichage de la température intérieure

Après avoir enlevé la languette en plastique, l'unité relève immédiatement et affiche la température environnante intérieure.

Bascule entre un affichage des secondes/du jour de la semaine



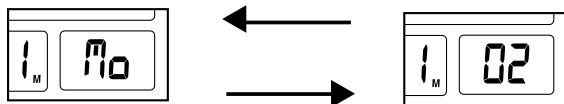

Pour basculer entre un affichage des secondes ou du jour de la semaine, appuyez sur **CLOCK**.



LA RECEPTION RADIO

Cet appareil synchronise automatiquement le réveil et le calendrier dès qu'il se trouve dans la zone de réception du signal radio. Quand l'appareil est en train de recevoir le signal radio, le signe de la réception du signal radio commence à clignoter. Normalement la réception complète prend de 2 à 10 minutes selon l'intensité du signal radio.

Description de la réception radio

Réception radio	Description
	Réception du fort signal radio.
	Réception du faible signal radio.
	Aucune réception du signal radio.
	Réception du signal radio.
	Réception radio bloquée.

REMARQUE Beaucoup de facteurs peuvent influencer la réception. Pour la meilleure réception placer l'appareil loin des objets métalliques et des équipements électriques. Les autres éléments qui perturbent la réception sont les pylônes de ligne électrique, armature des murs et revêtements métalliques. On peut obtenir la meilleure réception en plaçant l'appareil près d'une fenêtre.

Il y a des endroits où la réception du signal est très difficile, mais le réveil est muni d'un mouvement à quartz qui assure une indication précise du temps en cas d'absence du signal radio.





Sélecteur marche/arrêt de la réception radio

Pour arrêter manuellement la réception du signal radio, appuyer sur **[DOWN ▼]** et **[UP ▲]** simultanément pendant 2 secondes jusqu'au moment où le signe de la réception radio disparaît complètement. Pour mettre en marche la réception, appuyer sur **[DOWN ▼]** et **[UP ▲]** simultanément pendant 2 secondes. Le signe de la réception radio commencera à clignoter et l'appareil commencera à chercher automatiquement le signal radio.

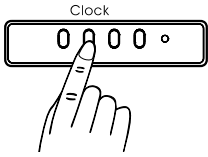
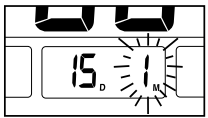
POUR AJUSTER L'HORLOGE MANUELLEMENT

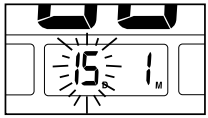
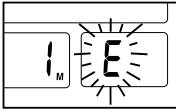
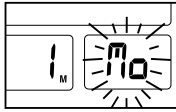



REMARQUE Pour ajuster les paramètres de l'horloge manuellement sans la synchronisation RF automatique, rappelez-vous de désactiver la réception radio d'abord. Appuyez une fois et retenez **[UP ▲]** ou **[DOWN ▼]** Pour ajuster la valeur de chaque paramètre.

Graphiques	Instructions
	1. Appuyez et retenez le bouton CLOCK pendant 2 secondes.
	2. Ajustez le mois actuel. Appuyez sur CLOCK lorsque vous avez terminé.

Graphiques	Instructions
	3. Ajustez la date actuelle. Appuyez sur CLOCK lorsque vous avez terminé.
	4. Choisissez la langue à afficher pour le jour de la semaine. Appuyez sur CLOCK lorsque vous avez terminé.
	5. Choisissez le jour de la semaine actuel. Appuyez sur CLOCK lorsque vous avez terminé.
	6. Ajustez l'heure actuelle. Appuyez sur CLOCK lorsque vous avez terminé.
	7. Ajustez la minute actuelle. Appuyez sur CLOCK lorsque vous avez terminé.
	8. L'affichage à cristaux liquides retourne à l'opération normale de l'horloge.

Options de langue

L'unité principale peut afficher le jour de la semaine dans cinq langues différentes.

Signe	Langue
	Anglais
	Allemand
	Français
	Italien
	Espagnol

FONCTION ALARME

Fonctions de base

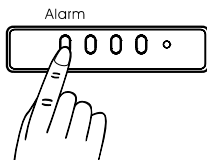

Votre produit peut également être utilisé comme une alarme.

1. Lorsque l'alarme est déclenchée, vous pouvez la désactiver en appuyant sur ALARM.
2. L'alarme cessera immédiatement de sonner après 1 minute. Mais après 8 minutes, l'alarme sera déclenchée à nouveau, à moins que ALARM ne soit sélectionné.



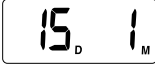
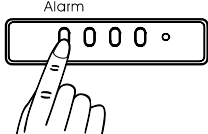

Affichage de l'heure de l'alarme

Par défaut, l'écran à cristaux liquides de l'unité affiche la date et le mois actuels. Pour afficher l'heure de l'alarme :

Graphiques	Instructions
	1. L'écran à cristaux liquides affiche la date et le mois actuels.
	2. Appuyez sur le bouton ALARM .
	3. L'heure de l'alarme actuellement définie est maintenant affichée.

Ajustement de l'heure de l'alarme

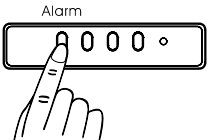
Assurez-vous que celle-ci est actuellement affichée sur l'écran à cristaux liquides.

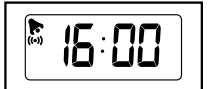
Graphiques	Instructions
 <p>Alarm</p>	1. Appuyez sur et retenez le bouton ALARM pendant 2 secondes.
	2. Ajustez l'heure de l'heure de l'alarme. Appuyez sur ALARM lorsque vous avez terminé.
	3. Ajustez les minutes de l'heure de l'alarme. Appuyez sur ALARM lorsque vous avez terminé.
	4. L'heure de l'alarme ajustée est maintenant affichée.

Activation / Désactivation de l'alarme

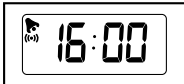
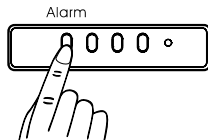
Graphiques	Instructions
	1. L'écran à cristaux liquides affiche l'heure de l'alarme. Si c'est le cas, l'alarme est activée. Autrement, elle est désactivée.
	2. Appuyez sur le bouton ALARM pour activer ou désactiver l'alarme.

REMISE A ZERO DE L'APPAREIL

Quand l'horloge ne répond pas aux commandes, remettre l'appareil à zéro à l'aide d'un objet pointu en appuyant sur le trou **[RESET]**. Ainsi sera rétabli le préréglage par défaut.

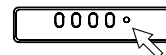

GUIDE DE DEPANNAGE

Ce chapitre contient une liste des questions souvent posées, concernant des problèmes que vous pouvez rencontrer. Si vous pensez que l'appareil ne fonctionne pas correctement, vérifiez ici le problème avant de vous reporter au service technique.

Problème	Symptôme	A vérifier	Remède
L'antenne de la réception radio n'est pas affichée à l'écran.	Le signal RF ne peut être reçu.	Des obstacles (soit un brouillage électromagnétique ou des objets) bloquent le signal pour l'atteinte de l'unité principale.	Déplacez l'unité loin d'autres sources de brouillage, y compris d'autres appareils électroniques.
«  » est affiché à l'écran.	Les piles sont faibles.	Vérifiez l'affichage à cristaux liquides de l'unité.	Installez de nouvelles piles dans l'unité.
L'heure de l'horloge n'est pas bien définie.	Aucune réception de signal radio.	Un brouillage électromagnétique ou des objets bloquent la réception. L'orientation ou le placement de l'unité principale n'est pas optimale pour la réception du signal.	Placez l'unité principale loin des ordinateurs, téléphones, et autres appareils électroniques et fenêtres.

Problème	Symptôme	A vérifier	Remède
Aucune alarme	L'alarme n'est pas déclenchée.	L'alarme est désactivée.	Activez le paramètre approprié de l'alarme.
Opération anormale	Certaines fonctions ne fonctionnent pas.	L'appareil requiert une réinitialisation.	Réinitialisez l'unité avec un stylet émoussé en appuyant sur le trou de réinitialisation RESET .

CARACTERISTIQUES TECHNIQUES

Dimensions :

Largeur x hauteur x profondeur	234mm x 220mm x 23mm
Poids	426g (sans piles)

Fréquence radio :

Système	DCF77 (JM889N) ou MSF60 (JM889NU)
----------------	-----------------------------------

Affichage :

Format de l'heure	12 heures (JM889NU) am/pm ou 24 heures (JM889N)
Format de la date	DD / MM (Date / Mois)
Format de jour de la semaine	En Anglais, Allemand, Français, Italien ou Espagnol
Précision de temps	+/- 0.5 sec. par jour (quand la réception du signal radio est bloquée).

Alarme :

Durée d'alarme	1 minute
-----------------------	----------

Alimentation :

Alimentation	Deux piles AA 1.5 V.
---------------------	----------------------

Conditions environnementales :

Température de fonctionnement	-5.0°C à +50.0°C
Précision de température	0.1°C
Format de température	°C

AVERTISSEMENTS

Pour utiliser ce produit correctement et en sécurité, lire ces avertissements et le manuel d'utilisation avant d'utiliser ce produit. Les avertissements ci-dessous donnent des informations importantes concernant sécurité et doivent toujours être observés.



AVERTISSEMENTS

- N'essayez pas vous-même de réparer l'appareil. En cas de nécessité de réparation contactez le vendeur ou notre service après vente.
- Manipulez des piles avec précaution. Les piles peuvent causer des lésions, brûlures ou dégâts matériels en cas de contact avec des matières conductrices, chaleur, matières corrosives ou explosives. Retirez les piles avant de stocker l'appareil pendant une longue période.
- Ce produit est un appareil de précision. Ne le démontez jamais. Il existe un danger important d'électrocution.
- N'immergez pas l'appareil dans l'eau.
- Ne touchez jamais un circuit électronique découvert de l'appareil parce qu'il existe un danger important d'électrocution.

- Manipulez l'affichage à cristaux liquides endommagé avec précaution car que les cristaux liquides peuvent être dangereux pour votre santé.
- N'utilisez et ne stockez pas l'appareil dans les lieux où il y a des facteurs qui peuvent endommager l'appareil comme : la pluie, la neige, le sable et les champs magnétiques.
- N'utilisez pas l'appareil au bord des avions et dans les hôpitaux. L'usage des produits qui génèrent les fréquences radio peut causer un fonctionnement défectueux des appareils de commande et d'autres équipements.
- N'exposez pas l'appareil aux vibrations et chocs.
- Vérifiez toutes les fonctions principales de l'appareil après une longue période de stockage, pour le rendre opérationnel. Assurez la maintenance et le nettoyage régulier de l'appareil.
- Pour se débarrasser de l'appareil, faites le conformément au règlement local d'évacuation des déchets.

A PROPOS D'OREGON SCIENTIFIC

En consultant notre site internet (www.oregonscientific.fr), vous pourrez obtenir des informations sur les produits Oregon Scientific: photo numérique; lecteurs MP3; produits et jeux électroniques éducatifs; réveils; sport et bien-être; stations météo; téléphonie. Le site indique également comment joindre notre service après-vente.

Nous espérons que vous trouverez toutes les informations dont vous avez besoin sur notre site, néanmoins, si vous souhaitez contacter le service client Oregon Scientific directement, allez sur le site www2.oregonscientific.com/service/support ou appelez le 949-608-2848 aux US. Pour des demandes internationales, rendez vous sur le site: www2.oregonscientific.com/about/international/default.asp

DÉCLARATION DE CONFORMITE EUROPÉENNE

Cet instrument est conforme aux exigences contenues dans l'Article 3 des Directives R&TTE 1999 / 5 / EC : si il est utilisé à bon escient et si la ou les normes suivantes sont respectées:

Sécurité des appareils à technologie d'information

(Article 3.1.a de la Directive R&TTE)

norme(s) appliquée(s)

EN 60950-1 : 2001

Compatibilité électromagnétique

(Article 3.1.b de la Directive R&TTE)

norme(s) appliquée(s)

ETSI EN 301 489-1-3 (Ver.1.4.1) : 2002-08

Information supplémentaire:

Par conséquent ce produit est conforme à la Directive Basse tension 73 / 23 / EC, à la Directive EMC 89 / 336 / EC et à la Directive R&TTE 1999 / 5 / EC (annexe II) et porte la mention CE correspondante.



Carmelo Cubito

Agrate Brianza (MI) / Italie January 2004

Représentant du fabricant R&TTE



PAYS CONCERNES RTT&E

Tous les pays de l'UE, Suisse 

et Norvège 

**Orologio Jumbo Radiocontrollato,
con Termometro Ambientale, della
Oregon Scientific™
(JM889N / JM889NU)**

Manuale utente

INDICE

Introduzione	2
Caratteristiche principali	2
Vista frontale	2
Vista dal retro	3
Simboli del display LCD	3
Istruzioni d'uso e manutenzione	4
Avvertenze per la sicurezza	4
Manutenzione del prodotto	4
Per iniziare	4
Disimballaggio dell'orologio	4
Batterie	5
Posizionamento dell'apparecchio	5
La temperatura ambientale	6
Scelta della visualizzazione secondi/giorno della settimana	6
La ricezione della radio	6
Descrizione della ricezione radio	6
Abilitazione/Disabilitazione della ricezione radio	7

Impostazione manuale data e ora	7
Impostazione della lingua	8
La sveglia	8
Funzioni base	8
Visualizzazione dell'orario di sveglia	8
Impostazione della sveglia	9
Abilitazione / Disabilitazione della sveglia	9
Reset dell'apparecchio	9
Guida alla soluzione dei problemi	10
Specifiche tecniche	11
Avvertenze	11
Informazioni su Oregon Scientific	12
Dichiarazione di conformità	13

INTRODUZIONE

Grazie per avere scelto l'orologio JUMBO radiocontrollato, con termometro ambientale, della Oregon Scientific™. Questo apparecchio è progettato per offrire molti anni di affidabile servizio. Ha le seguenti caratteristiche:

- **Orologio radiocontrollato con calendario***
- **Display con temperatura interna**
- **Sveglia giornaliera**

*Sincronizza automaticamente ora e data quando si trova a portata del segnale radio MSF60 trasmesso da Rugby, in Inghilterra (modello JM889NU) o DCF77 trasmesso da Francoforte, Germania, per l'Europa Centrale (modello JM889N).

Oltre a fornire le istruzioni per l'uso del prodotto, questo manuale contiene importanti informazioni sulla sicurezza e manutenzione del prodotto. Leggere il manuale attentamente e tenerlo in un luogo sicuro per successive consultazioni.

CARATTERISTICHE PRINCIPALI

Vista frontale

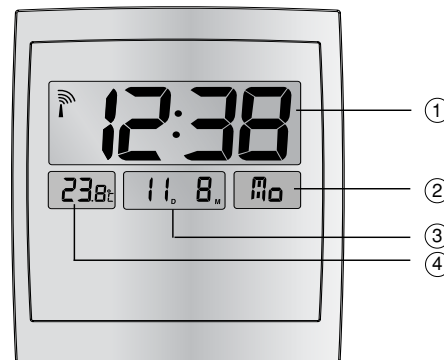

- 1. Display LCD principale**
Mostra l'ora e la ricezione del radiocontrollo
- 2. Display secondi/giorni della settimana**
Può mostrare i secondi o il giorno della settimana
- 3. Display data/sveglia**
Può mostrare la data o l'orario di sveglia
- 4. Display della temperatura ambiente**
Mostra la temperatura interna rilevata

Vista dal retro

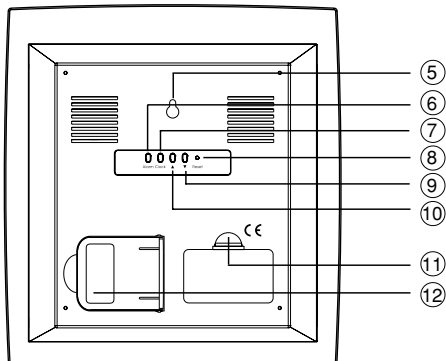

5. Foro per il montaggio a parete

Per montare l'apparecchio su una parete

6. Pulsante sveglia

Per mostrare e regolare l'orario di sveglia

7. Pulsante clock

Per impostare manualmente data e ora

8. Foro di reset

Riporta le impostazioni ai valori iniziali

9. Pulsante ▼

Per abbassare il volume e diminuire le impostazioni o per attivare/disattivare la ricezione radio

10. Pulsante ▲

Per alzare il volume e incrementare le impostazioni o per attivare/disattivare la ricezione radio

11. Scoperto batterie

L'apparecchio usa 2 batterie da 1,5V AA per l'alimentazione

12. Supporto da tavolo

Può essere estratto ed usato per porre l'apparecchio su una superficie piana

Simboli del display LCD

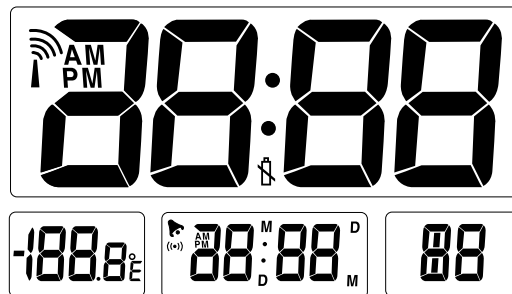

Simbolo	Descrizione	Spiegazione
	Ricezione del segnale radio	Indica la condizione della ricezione radio
	Icona di batteria in esaurimento	Appare quando la batteria è in esaurimento
	Icona dell'allarme	Appare quando la sveglia è attiva
	Indicatore dell'orario di sveglia	Appare quando l'orario di sveglia è visualizzato.

ISTRUZIONI D'USO E MANUTENZIONE

Avvertenze

Osservare queste avvertenze nell'installazione ed uso del prodotto.

- Schermo LCD - Lo schermo LCD può rompersi se l'apparecchio cade o viene urtato.
- Fonti di calore - Mantenere il prodotto lontano da fonti di calore, come termosifoni, forni, stufe e altri oggetti che producono calore.
- Acqua e umidità - Non usare questo prodotto nell'acqua o in luoghi ad alta umidità come bagni.

Manutenzione del prodotto

Per essere certi di avere i massimi benefici nell'uso del prodotto, osservare le seguenti indicazioni.

- Pulizia - Usare un panno umido. Non pulirlo con prodotti di pulizia, tipo solventi o prodotti spray.
- Ventilazione - I fori e le altre aperture sono progettate per la ventilazione. Non devono essere bloccati o coperti. Il blocco della ventilazione può produrre un sovrariscaldamento che può danneggiare l'apparecchio.
- Riparazione - Non tentare di riparare il prodotto da soli, o di modificarne i circuiti interni. Alte tensioni pericolose sono presenti all'interno dell'apparecchio. Contattare il rivenditore se il prodotto richiede assistenza.



- Non graffiare il display LCD con oggetti duri perché può restarne danneggiato.

PER INIZIARE

Disimballaggio del prodotto

Nel disimballare l'orologio sveglia radiocontrollato, assicurarsi di conservare i materiali di imballaggio in un luogo sicuro, nel caso sia necessario riportarlo all'assistenza.

Nella scatola sono presenti:

Orologio	2 batterie da 1,5 V UM-3/ AA	Manuale d'uso
		

Batterie

NOTA 2 batterie da 1,5V UM-3/AA sono fornite con il prodotto. Sono già installate. Assicurarsi di rimuovere la striscia di plastica all'interno dello scomparto batterie per iniziare ad usare l'apparecchio.

Per inserire le batterie:

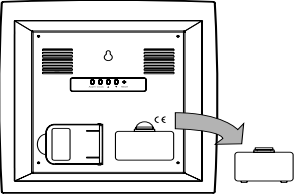
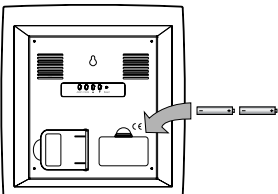
Schema	Istruzioni
	1. Localizzare lo scomparto batterie.
	2. Inserire le batterie rispettando la polarità mostrata. Usare sempre il tipo corretto di batterie (2 batterie da 1,5V formato AA UM-3). Attenzione: L'inversione della polarità può danneggiare l'apparecchio.

NOTA Sostituire le batterie quando appare l'icona batterie in esaurimento () o il display è poco leggibile o non si retroillumina ad apparecchio acceso. Sostituire tutte le batterie contemporaneamente - è pericoloso usare insieme batterie vecchie e nuove.

Le batterie esaurite possono essere dannose per l'ambiente, non vanno gettate via con i rifiuti domestici.

Posizionamento dell'apparecchio

E' possibile sia montare l'apparecchio a parete, sia porlo su una superficie piana.

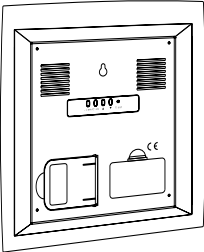
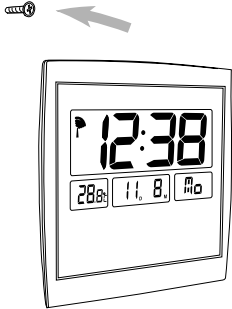
Metodo	Istruzioni	Schema
Da tavolo	L'apparecchio è già fornito di supporto da tavolo. Semplicemente estrarlo e porre l'apparecchio su una superficie piana.	
A parete	L'apparecchio può essere montato a parete usando una vite nr. 6 (3.0mm). a) Posizionare ed avvitare la vite nel posto dove si vuole appendere l'apparecchio. b) Lasciare un spazio tra la parete e la testa della vite, assicurandosi che la vite sia ben fissata. c) Agganciare l'apparecchio alla testa della vite, usando il foro posteriore per il montaggio a parete.	

Display della temperatura ambiente

Appena la striscia di plastica all'interno dello scomparto batterie viene rimossa, l'apparecchio mostra la temperatura interna.

Scelta della visualizzazione secondi/giorno della settimana

Per scegliere tra la visualizzazione dei secondi o del giorno della settimana sul display LCD, premere il pulsante **CLOCK**.

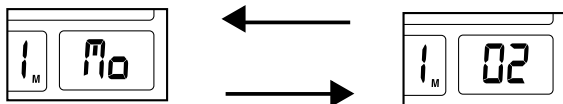

LA RICEZIONE RADIO

Questo prodotto è progettato per sincronizzare l'orologio e il calendario automaticamente una volta posto a portata del radiosegnale. Quando l'apparecchio sta ricevendo il segnale, l'icona di ricezione radio inizia a lampeggiare. Di solito la ricezione completa richiede da 2 a 10 minuti, a seconda della forza del segnale.

Descrizione della ricezione radio

Ricezione radio	Descrizione
	Forte ricezione del radiosegnale
	Debole ricezione del radiosegnale
	Nessuna ricezione del radiosegnale
	Ricezione in corso
	Ricezione disabilitata

NOTA La ricezione è influenzata da molti fattori. Per una migliore ricezione porre l'apparecchio lontano da oggetti metallici e apparecchiature elettriche. Altre cause di interferenze nel segnale sono: edifici con struttura rinforzata in acciaio e pareti metalliche. La ricezione è ideale vicino ad una finestra.

Sebbene ci siano zone nelle quali la ricezione possa essere difficoltosa, l'orologio ha un preciso sistema al quarzo e mantiene accuratamente l'ora, anche se il segnale in alcune occasioni si perde.

ABILITAZIONE / DISABILITAZIONE DELLA RICEZIONE RADIO





Per disabilitare manualmente la ricezione del radiosegnale, premere contemporaneamente e mantenere premuti per 2 secondi i pulsanti **[DOWN ▼]** e **[UP ▲]** finché il simbolo di ricezione radio scompare completamente.

Per abilitare nuovamente la ricezione, mantenere contemporaneamente premuti per 2 secondi i pulsanti **[DOWN ▼]** e **[UP ▲]**. Il simbolo di ricezione radio lampeggerà e l'apparecchio cercherà automaticamente il radiosegnale.

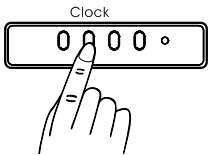
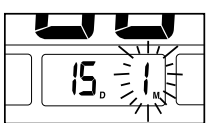
IMPOSTAZIONE MANUALE DELL'OROLOGIO

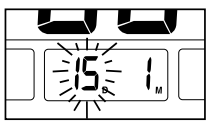
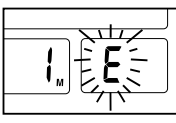
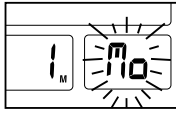
NOTA Per regolare manualmente l'orologio senza la sincronizzazione automatica via radio, ricordarsi di disabilitare prima la ricezione radio. Premere e mantenere premuto il pulsante **[UP ▲]** o **[DOWN ▼]** per regolare il valore di ogni impostazione.

Schema	Istruzioni
	1. Premere e mantenere premuto il pulsante CLOCK per 2 secondi.
	2. Impostare il mese corrente. Premere CLOCK una volta fatto.

Schema	Istruzioni
	3. Impostare il giorno corrente. Premere CLOCK una volta fatto.
	4. Scegliere la lingua di visualizzazione del giorno della settimana. Premere CLOCK una volta fatto.
	5. Impostare il giorno della settimana. Premere CLOCK una volta fatto.
	6. Impostare l'ora. Premere CLOCK una volta fatto.
	7. Impostare i minuti. Premere CLOCK una volta fatto.
	8. Il display LCD ritorna al normale funzionamento.

Impostazione della lingua

L'apparecchio può mostrare il giorno della settimana in cinque lingue selezionabili.

Simbolo	Lingua
E	Inglese
D	Tedesco
F	Francese
I	Italiano
S	Spagnolo

LA SVEGLIA

Funzioni base

L'apparecchio può funzionare anche come sveglia.

1. Quando la sveglia si accende, é possibile spegnerla premendo ALARM.
2. La sveglia smetterà automaticamente di suonare dopo un minuto. Dopo 8 minuti, la sveglia suonerà nuovamente a meno che ALARM venga premuto.

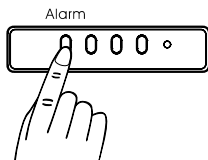



Visualizzazione dell'orario di sveglia

Per mostrare l'orario di sveglia:

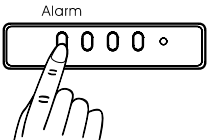

Schema	Istruzioni
<p>The LCD display shows '15' followed by a small 'D' and '1' followed by a small 'M'.</p>	1. Secondo le impostazioni iniziali, il display LCD dell'apparecchio mostrerà giorno e mese.
<p>The display shows '0000' with a small circle to the right. A hand is shown pressing the first '0'. Above the display is the word 'Alarm'.</p>	2. Premere il pulsante ALARM .
<p>The LCD display shows '16:00' with a small '(00)' to the left.</p>	3. L'orario di sveglia verrà visualizzato.

Impostazione della sveglia

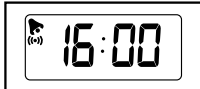
Assicurarsi che l'orario di sveglia sia visualizzato sul display LCD.

Schema	Istruzioni
	1. Premere e mantenere premuto il pulsante ALARM per 2 secondi.
	2. Impostare l'ora della sveglia. Premere ALARM una volta fatto.
	3. Impostare i minuti della sveglia. Premere ALARM una volta fatto.
	4. L'orario di sveglia impostato verrà visualizzato.

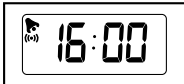
Abilitazione / Disabilitazione della sveglia

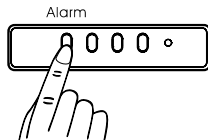
Schema	Istruzioni
	1. Il display LCD mostra l'orario di sveglia. Se  è visualizzato, la sveglia è abilitata. Altrimenti è disabilitata.
	2. Premere il pulsante ALARM per abilitare o disabilitare la sveglia.

RESET DELL'APPARECCHIO

Se l'orologio non risponde ai comandi, inserire una punta smussata nel buco di reset dell'orologio. L'orologio si azzererà.

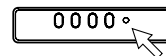

RISOLUZIONE DEI PROBLEMI

Questa sezione comprende una lista di domande più frequenti poste sui problemi che si possono incontrare. Se il prodotto non funziona consultare la lista prima di contattare l'assistenza.

Problema	Causa	Controllo	Soluzione
L'antenna radio non è mostrata sul display LCD.	Il segnale radio non può essere ricevuto.	Ostacoli (interferenze elettromagnetiche o oggetti) impediscono al segnale di raggiungere l'apparecchio.	Allontanare l'apparecchio da ogni sorgente di interferenze, come altri apparecchi elettronici.
Sul display LCD appare 	Le batterie sono scariche.	Controllare il display LCD.	Inserire nuove batterie nell'apparecchio.
L'ora non è corretta	Nessuna ricezione del radiosegnale	Interferenze elettromagnetiche o oggetti bloccano la ricezione. L'orientamento e la posizione dell'apparecchio non è ottimale per la ricezione del radiosegnale.	Porre l'apparecchio lontano da computers, telefoni e altri apparecchi elettronici. Porlo vicino ad una finestra.

Problema	Causa	Controllo	Soluzione
Sveglia non attiva	La sveglia non suona	La sveglia è disabilitata	Impostare la sveglia
Funzionamento non normale	Alcune funzioni non sono disponibili	L'apparecchio richiede di essere resettato	Resettare l'apparecchio premendo con una punta smussata nel foro [RESET] .

SPECIFICHE

Dimensioni:

Larghezza x Altezza x Profondità	234mm x 220mm x 23mm
Peso	426g (senza batterie)

Frequenza radio:

Sistema	DCF77 (JM889N) o MSF60 (JM889NU)
---------	----------------------------------

Display:

Formato di visualizzazione dell'ora	12 ore am/pm (JM889NU)/ 24 ore (JM889N)
Formato di visualizzazione della data	GG / MM (Giorno/Mese)
Visualizzazione del giorno della settimana	in inglese, francese, tedesco, spagnolo e italiano.
Precisione	+/- 0.5 secondo al giorno (quando la ricezione del radiosegnale è disabilitata)

Sveglia:

Durata della sveglia	1 minuto
----------------------	----------

Alimentazione:

Alimentazione	2 batterie da 1,5V AA
---------------	-----------------------

Condizioni di utilizzo:

Temperatura di funzionamento	-5°C...+50°C
Risoluzione di temperatura	0.1°C
Unità di temperatura	°C

AVVERTENZE

Per assicurare l'uso corretto e sicuro dell'apparecchio, leggere queste avvertenze e l'intero manuale prima di usare il prodotto. Le avvertenze qui fornite, danno importanti informazioni per la sicurezza e vanno sempre osservate.



AVVERTENZE

- Non tentare di riparare da soli l'apparecchio. Contattare il rivenditore o il nostro servizio clienti se il prodotto richiede assistenza.
- Fare attenzione nel maneggiare le batterie. Possono provocare ferite per il contatto con materiale conduttivo o caldo. Rimuovere le batterie prima di rendere il prodotto inattivo per un lungo periodo di tempo.
- Questo prodotto è uno strumento di precisione. Non tentare di smontarlo. C'è un serio rischio di forti scariche elettriche.
- Non immergere il dispositivo in acqua.
- Non toccare in nessuna circostanza, circuiti elettrici esposti dell'apparecchio, per un rischio di folgorazione elettrica.

- Fare particolare attenzione nel maneggiare il display LCD danneggiato, poiché i cristalli liquidi possono essere dannosi per la salute.
- Non riporre l'apparecchio, in luoghi che possono danneggiarlo.
- Non usare l'apparecchio in aereo o in ospedali. L'uso di radiofrequenze può causare malfunzionamenti nei dispositivi di controllo di altre apparecchiature.
- Non esporre l'apparecchio a urti o vibrazioni.
- Controllare le funzioni principali quando l'apparecchio non è usato per un lungo periodo di tempo, per essere sicuri della sua piena operatività.
- Nel disfarsi dell'apparecchio, farlo in accordo con le leggi locali per lo smaltimento dei rifiuti.

INFORMAZIONI SU OREGON SCIENTIFIC

Per avere maggiori informazioni sui nuovi prodotti Oregon Scientific, come le fotocamere digitali, i lettori MP3, i computer didattici per ragazzi, gli orologi con proiezione dell'ora, le stazioni barometriche, gli orologi da polso multifunzione, gli strumenti per la cura della persona ed il fitness, ed altro ancora, visita il nostro sito internet www.oregonscientific.com

Puoi trovare anche le informazioni necessarie per contattare il nostro servizio clienti, le risposte ad alcune domande più frequenti (FAQ) o i software da scaricare gratuitamente.

Sul nostro sito internet potrai trovare tutte le informazioni di cui hai bisogno, ma se desideri contattare direttamente il nostro Servizio Consumatori puoi visitare il sito www2.oregonscientific.com/service/support oppure chiamare al 949-608-2848 (numero valido esclusivamente per gli USA). Per ricerche di tipo internazionale puoi visitare invece il sito www2.oregonscientific.com/about/international/default.asp

DICHIARAZIONE DI CONFORMITÀ

Questo prodotto è conforme ai requisiti essenziali dell'articolo 3 della Direttiva 1999 / 5 / CE di R&TTE se utilizzato per l'uso previsto e se vengono applicati i seguenti standard:

Requisiti essenziali sulla sicurezza dell'apparecchio

(Articolo 3.1.a della direttiva R&TTE)

Standard applicati

EN 60950-1 : 2001

Compatibilità Elettromagnetica

(Articolo 3.1.b della direttiva R&TTE)

Standard applicati

ETSI EN 301 489-1-3 (Ver.1.4.1) : 2002-08

Informazioni aggiuntive:

L'apparecchio è inoltre conforme alla Direttiva sulla Bassa Tensione 73 / 23 / EC, alla Direttiva sulla Compatibilità Elettromagnetica 89 / 336 / EC, alla Direttiva R&TTE 1999 / 5 / EC (appendice II) e recante i rispettivi marchi CE.



Carmelo Cubito

Agrate Brianza (MI) / Italia January 2004

Rappresentante EU del Produttore per la R&TTE



PAESI CONFORMI ALLA DIRETTIVA R&TTE

Tutti i Paesi Europei, Svizzera 

e Norvegia 

Oregon Scientific™ Reuze RF Klok met Kamerthermometer (JM889N / JM889NU)

Handleiding

INHOUDSTABEL

Inleiding	2	De alarmfunctie	8
Bedieningsorganen	2	Algemene functies	8
Vooraanzicht	2	Alarmtijden weergeven	8
Achteraanzicht	3	De alarmen instellen	9
LCD Displaysymbolen	3	De alarmen activeren/deactiveren	9
Veiligheids- en onderhoudsrichtlijnen	4	Het toestel herinstellen	9
Veiligheidsvoorschriften	4	Gids voor het verhelpen van storingen	10
Onderhoud van het toestel	4	Specificaties	11
Gebbruiksklaar maken	4	Waarschuwingen	11
De klok uitpakken	4	Over Oregon Scientific	12
De batterijen	5	EG-Verklaring van Gelijkvormigheid	13
Plaatsen van het apparaat	5		
Kamertemperatuur weergave	6		
Schakelen tussen seconden/weekdag weergave	6		
Radio-ontvangst	6		
Beschrijving radio-ontvangst	6		
De radio-ontvangst activeren/deactiveren	7		
De klok en kalender manueel instellen	7		
Taal keuzes	8		

INLEIDING

Wij danken u voor de aankoop van de Oregon Scientific™ Reuze RF Klok met Kamerthermometer. Dit product werd ontworpen om u vele jaren trouwe diensten te bewijzen met inbegrip van volgende opties:

- Radiogestuurde kalenderklok*
- Weergave kamertemperatuur
- Dagelijks alarm

*Past de tijd en de datum automatisch aan wanneer de klok binnen het bereik komt van het MSF60 radiosignaal uitgezonden vanuit Rugby, Engeland (model JM889NU) of het DCF77 signaal uitgezonden vanuit Frankfort, Duitsland voor Centraal Europa (model JM889N).

Deze handleiding bevat naast stap voor stap gebruiksrichtlijnen belangrijke veiligheids- en onderhoudsinformatie. Lees deze handleiding aandachtig en bewaar hem zorgvuldig voor later gebruik.

BEDIENINGSORGANEN

Vooraanzicht

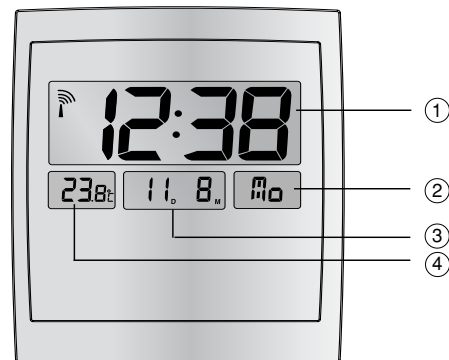

1. LCD Hoofdbeeldscherm

Geeft huidige tijd en radio-ontvangst weer

2. Seconden/Weekdag weergave

Er kan tussen seconden of weekdag weergave gekozen worden

3. Huidige Tijd/Alarmtijd weergave

Er kan tussen huidige tijd of alarmtijd weergave gekozen worden

4. Kamertemperatuur weergave

Geeft huidige kamertemperatuur weer

Achteraanzicht

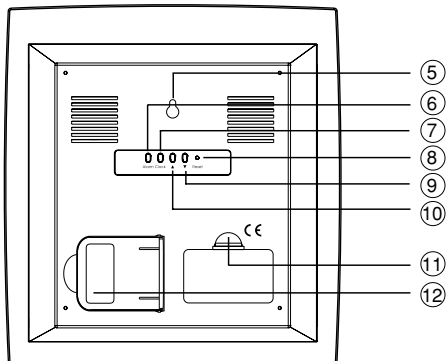

5. **Muurbevestigingsgaatje**
Om het apparaat aan de muur te hangen
6. **Alarm Knop**
OM de alarm tijd weer te geven en bij te stellen
7. **Klok Knop**
OM de huidige tijd en datum handmatig in te stellen
8. **Reset Knop**
Zet alle instellingen terug naar de oorspronkelijke fabrieksinstellingen
9. **▼ Knop**
Om volume en instellingen naar beneden toe bij te stellen of om de RF radio-ontvangst te activeren/deactiveren
10. **▲ Knop**
Om volume en instellingen naar boven toe bij te stellen of om de RF radio-ontvangst te activeren/deactiveren
11. **Batterijvakje**
Het apparaat gebruikt 2 AA 1.5V batterijen.

12. Tafel-Standaard

Schuif de standaard simpelweg uit en plaats het hoofdapparaat op een vlakke ondergrond.

LCD Displaysymbolen

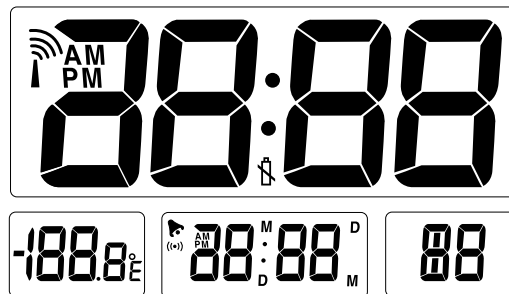

Symbol	Beschrijving	Uitleg
	Radio-ontvangst signaal	Verschijnt wanneer de radio-ontvangst geactiveerd is.
	Batterij leeg symbol	Verschijnt wanneer de batterijen bijna leeg zijn
	Alarmsymbol	Verschijnt wanneer het alarm geactiveerd is
	Alarm Tijd Teken	Verschijnt wanneer het alarm weergegeven is

VEILIGHEIDS- EN ONDERHOUDSRICHTLIJNEN

Veiligheidsvoorschriften

Neem volgende veiligheidsvoorschriften in acht wanneer u uw dit product installeert en gebruikt.

- LCD scherm - Het LCD scherm is uit glas vervaardigd en kan dus breken wanneer het toestel valt of aan een schok wordt blootgesteld.
- Warmtebronnen - Houdt het toestel uit de buurt van warmtebronnen zoals radiatoren, kachels, verwarmingselementen en andere warmteproducerende apparaten.
- Water en vocht - Gebruik het toestel niet onder of in de nabijheid van water noch in erg vochtige ruimten zoals een badkamer.

Onderhoud van het toestel

Om bij gebruik van het toestel maximaal nut te garanderen dient u volgende richtlijnen in acht te nemen.

- Reinigen - Gebruik een vochtig doekje. Gebruik geen vloeibare reinigingsmiddelen, noch benzeen, thinner of aerosols.
- Ventilatie - Luchtgaten en andere openingen zijn bestemd voor de ventilatie. Deze mogen niet geblokkeerd of afgesloten worden. Bij het afsluiten van de luchtgaten kan het toestel oververhitten en zo schade oplopen.



- Herstellingen - Tracht het toestel niet zelf te herstellen noch wijzigingen in de circuits aan te brengen. Gevaarlijke hoogspanning binnenin het toestel. Neem contact op met de alleenvertegenwoordiger of met een gekwalificeerd hersteller indien het product een onderhoudsbeurt vereist. Gebruik enkel door de fabrikant aanbevolen wisselstukken.
- Kras de LCD display niet met harde voorwerpen daar zo beschadigingen optreden.

VAN START GAAN

Het product uitpakken

Zorg er bij het uitpakken van je leuke RF Projectieklok voor dat u al het verpakkingsmateriaal in een veilige plaats opbergt voor later transport of bij eventuele herstellingen.

In de doos zult u volgende elementen aantreffen:

Klok	2 UM-3 / AA Batterijen	Handleiding
		

De batterijen

OPGELET 2 UM-3/ AA 1.5 V batterijen werden met het product meegeleverd. Ze werden reeds in het toestel ingebracht, verzekert u ervan dat u het plastic label uit het batterijvak verwijdert opdat het product kan functioneren.

Het inbrengen van de batterijen:

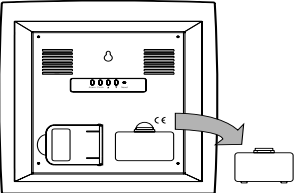
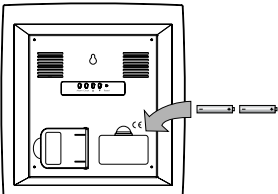
Diagram	Richtlijnen
	<p>1. Open het batterijvakje.</p>
	<p>2. Breng de batterijen in met in acht name van de aangeduide polariteiten. Gebruik altijd batterijen van het juiste soort (2 UM-3 AA-formaat 1.5V batterijen).</p> <p>Waarschuwing: Het in de verkeerde richting inbrengen van de batterijen kan schade aan het apparaat veroorzaken.</p>

OPGELET Vervang de batterijen wanneer het symbool voor batterijen leeg (⊖) verschijnt, de LCD display flauw is of de display niet oplicht wanneer de stroom ingeschakeld is. Vervang alle batterijen tegelijkertijd - het is afgeraden oude en nieuwe batterijen samen te gebruiken.

Neem contact op met uw lokale afvalverwijderingsdienst inzake de richtlijnen voor oude batterijen. Gebruikte batterijen kunnen het milieu belasten, en dienen niet met het huisvuil te worden weggegooid.

Plaatsen van het Apparaat

U kunt het hoofdapparaat aan de muur hangen of het op een vlakke ondergrond neerzetten.

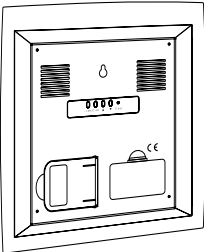
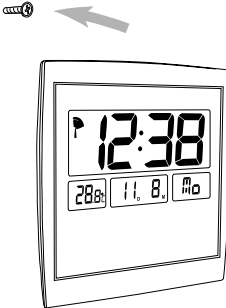
Methoden	Richtlijnen	Diagram
Tafelstandaard	Het apparaat is uitgerust met een tafelstandaard. Schuif de standaard simpelweg uit en plaats het hoofdapparaat op een vlakke ondergrond.	
Muur Bevestiging	<p>Het hoofdapparaat kan aan de muur gehangen worden door gebruik te maken van een nummer 6 schroef (3.0mm).</p> <p>a) Draai de schroef in op de plaats waar u het hoofdapparaat wilt ophangen.</p> <p>b) Laat voldoende ruimte open tussen de muur en de kop van de schroef, en ga na dat de schroef juist is ingedraaid.</p> <p>c) Plaats het muurbevestigingsgatje over de kop van de schroef.</p>	

Kamertemperatuur Weergave

Direct nadat het doorzichtige plastic tussenstuk is verwijderd zal het apparaat de kamertemperatuur meten en weergeven.

Schakelen tussen Seconden/Dag van de Week Weergave

Om te schakelen tussen weergave van seconden of dag van de week op het LCD scherm, druk op de **CLOCK**.

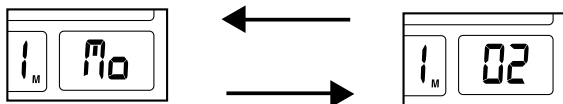

RADIO-ONTVANGST

Dit product is zo ontworpen dat het de kalender en de klok automatisch aanpast wanneer het binnen het bereik van het radiosignaal komt. Wanneer het toestel het signaal ontvangt, zal het radio-ontvangstsymbool gaan knipperen. Een volledige ontvangst duurt normaal 2 tot 10 minuten afhankelijk van de signaalsterkte.

Radio-ontvangst Beschrijving

Radio-ontvangst	Beschrijving
	Goede ontvangst van het radioklokksignaal.
	Zwakke ontvangst van het radioklokksignaal.
	Geen ontvangst van het radioklokksignaal.
	Ontvangen van het radiosignaal.
	De radio-ontvangst werd gedeactiveerd.

OPGELET De ontvangst kan door een aantal factoren beïnvloed worden. Plaats voor een goede ontvangst het toestel niet in de buurt van metalen voorwerpen of elektrische toestellen. Andere oorzaken van signaalinterferentie zijn elektrische transmissiemasten, versterkte staalconstructies, en metalen gevelbeplatingen. De ontvangst is optimaal in de buurt van een venster.

Ondanks het feit dat de signaalontvangst in bepaalde zones moeilijker kan verlopen zal de atoomklok, met zijn precisie kwartstrillingen, de juiste tijd vastleggen zelfs indien het signaal occasioneel gemist werd.

De radio-ontvangst activeren/deactiveren

Om de ontvangst van het RF signaal handmatig uit te schakelen, houdt **[DOWN ▼]** en **[UP ▲]** tegelijkertijd voor 2 seconden ingedrukt totdat het radio-ontvangst teken geheel verdwijnt.

Om de ontvangst weer aan te zetten, houdt **[DOWN ▼]** en **[UP ▲]** tegelijkertijd voor 2 seconden ingedrukt. Het radio-ontvangst teken zal gaan knipperen en het apparaat zal automatisch voor het RF signaal gaan zoeken.

HANDMATIG INSTELLEN VAN DE KLOK

OPGELET Om de klok handmatig in te stellen zonder met de RF te synchroniseren, denk er aan om de radio-ontvangst uit te schakelen. Druk eenmaal op, of houdt **[UP ▲]** en **[DOWN ▼]** ingedrukt om de waarde van iedere instelling te veranderen.

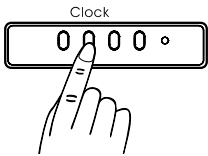
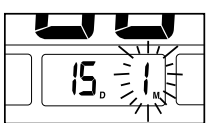
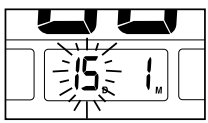
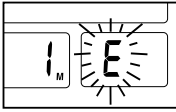
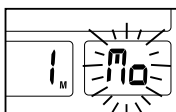

Diagram	Instructies
	1. Houdt de CLOCK knop voor 2 seconden ingedrukt.
	2. Stel de huidige maand in. Druk op CLOCK als u klaar bent.

Diagram	Instructies
	3. Stel de huidige tijd in. Druk op CLOCK als u klaar bent.
	4. Selecteer de taal waarin u de dag van de week weergegeven wilt zien. Druk op CLOCK als u klaar bent.
	5. Selecteer de huidige dag van de week. Druk op CLOCK als u klaar bent.
	6. Stel het huidige uur in. Druk op CLOCK als u klaar bent.
	7. Stel de huidige minuut in. Druk op CLOCK als u klaar bent.
	8. Het LCD scherm keer terug naar de normale werking van de klok.

Taal Keuzes

Het hoofdapparaat kan de dag van de week weergeven in 5 verschillende instelbare talen.

Symbool	Taal
E	Engels
D	Duits
F	Frans
I	Italiaans
S	Spaans

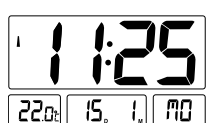
ALARMFUNCTIE

Algemene Functies

Het apparaat kan tevens gebruikt worden als wekker.

1. Wanneer het alarm afgaat, kunt u het uitzetten door op ALARM te drukken.
2. Het alarm zal automatisch na 1 minuut stoppen. Na 8 minuten zal het alarm weer afgaan, tenzij ALARM is ingedrukt.

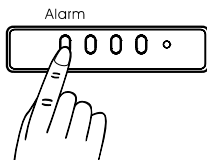





Alarmtijd Weergeven

Het LCD scherm geeft automatisch de huidige tijd en datum weer. Om in plaats hiervan de alarmtijd weer te geven:

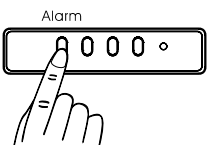

Diagram	Instructies
	1. Het LCD scherm geeft de huidige tijd en datum weer.
	2. Druk op de ALARM knop.
	3. De huidige ingestelde alarmtijd is nu weergegeven.

Instellen van de alarmtijd

Ga na dat de alarmtijd op dat moment weergegeven wordt op het LCD scherm.

Diagram	Instructies
 <p>Alarm</p>	1. Houdt de ALARM knop voor 2 seconden ingedrukt.
	2. Stel het uur van de alarmtijd in. Druk op ALARM als u klaar bent.
	3. Stel de minuten van de alarmtijd in. Druk op ALARM als u klaar bent.
	4. De ingestelde alarmtijd zal nu weergegeven worden.

Activeren / Deactiveren van het alarm

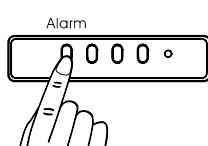
Diagram	Instructies
	1. Het LCD scherm geeft de alarmtijd weer. Indien  zichtbaar is, is het alarm geactiveerd. Anders is het gedeactiveerd.
	2. Druk op de ALARM knop om het alarm te activeren of deactiveren.

DE EENHEID HERINSTELLEN

Indien de klok niet meer reageert dient u met een stomp voorwerp in de **RESET** opening te drukken. De klok zal dan terug ingesteld worden met zijn originele fabrieksinstellingen.

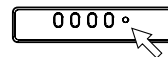

GIDS VOOR HET VERHELPEN VAN STORINGEN

Dit deel bevat een aantal veel voorkomende vragen inzake problemen die u kunt krijgen tijdens het gebruik. Werkt het product niet naar behoren dan kunt u dit hoofdstuk eerst doornemen voordat u het toestel inbrengt voor onderhoud.

Probleem	Symptoom	Ga het volgende na	Remedie
Radio antenne niet weergegeven op LCD scherm.	Het RF signaal kan niet ontvangen worden.	Obstakels (zowel elektromagnetische botsingen of voorwerpen) weerhouden het signaal ervan om het hoofdapparaat te bereiken.	Plaats het apparaat uit de buurt van bronnen die veranderingen veroorzaken, inclusief andere elektronische apparaten.
 weergegeven op het LCD scherm.	De batterijen zijn bijna leeg.	Bekijk het LCD scherm het apparaat.	Plaats nieuwe batterijen in het apparaat.

Probleem	Symptoom	Ga het volgende na	Remedie
De tijd is niet juist ingesteld.	Geen ontvangst van het radiokloksignaal.	Elektromagnetische interferentie of voorwerpen verhinderen de ontvangst. De orientatie of de locatie van het toestel is niet optimaal voor de ontvangst van het radiokloksignaal.	Plaats het toestel op voldoende afstand van Pc's, telefoons, en andere elektronische toestellen en nabij een venster.
Geen Alarm	Het alarm gaat niet af.	Het alarm is gedeactiveerd.	Stel het alarm in.
Het toestel werkt niet naar behoren.	Bepaalde functies werken niet.	Het toestel moet heringesteld worden.	Stel het toestel terug in door met een stomp voorwerp in de [RESET] opening te drukken.

SPECIFICATIES

Afmetingen:

Breedte x Hoogte x Diepte 234mm x 220mm x 23mm
Gewicht 426g (zonder batterijen)

Radiofrequentie:

Systeem DCF77 (JM889N) of
MSF60 (JM889NU)

Display:

Tijdsformaat 24 Hr. (JM889N) of
12 Hr. AM/PM (JM889NU)

Datum formaat DD-MM
Weekdag weergave In Engels, Duits, Frans,
Italiaans en Spaans

Tijdsnauwkeurigheid +/-0.5 sec per dag
(wanneer de RF
klokfunctie
gedeactiveerd is)

Alarm:

Alarmduur 1 minuut

Stroom:

Stroomvoorziening 2 x AA 1.5V batterijen

Omgevingsparameters:

Omgevingstemperatuur -5.0°C tot +50.0°C
Temperatuursnauwkeurigheid 0.1°C
Temperatuursformaat °C

WAARSCHUWINGEN

Om ervoor te zorgen dat u uw toestel juist en veilig gebruikt dient u volgende Waarschuwingen en de volledige handleiding door te nemen voor u het product gaat gebruiken. Deze waarschuwingen bevatten belangrijke veiligheidsinformatie en moeten steeds in acht genomen worden.



WAARSCHUWINGEN

- Tracht het toestel niet zelf te herstellen. Neem contact op met de alleenvertegenwoordiger of met onze klantendienst indien het product een onderhoudsbeurt vereist.
- Neem de nodige voorzorgen bij het hanteren van alle soorten batterijen. Ze kunnen verwondingen, brandwonden of materiele schade veroorzaken bij contact met geleidende materialen, hitte, corrosieve materialen of explosieven. Verwijder de batterijen indien u het toestel langere tijd niet zal gebruiken.
- Dit product is een precisie-instrument. Tracht nooit het toestel uit elkaar te halen. Er bestaat een ernstig risico op krachtige elektrische schokken.
- Dompel het product niet onder in water.
- Raak nooit blootliggende elektronische circuits aan daar er gevaar bestaat voor elektrische schokken.
- Wees voorzichtig wanneer u een beschadigde LCD display hanteert daar de vloeibare kristallen uw gezondheid kunnen schaden.

- Gebruik het toestel en de remote sensor niet op plaatsen ongeschikt voor het toestel zoals in de regen, de sneeuw, de woestijn, en in de buurt van magnetische velden. Berg het ook niet op onder zulke omstandigheden.
- Gebruik dit toestel niet in vliegtuigen of ziekenhuizen. Het gebruik van radiofrequentie producten kan het controlesysteem van andere toestellen verstoren.
- Stel het toestel niet bloot aan stoten of schokken.
- Controleer alle functies wanneer het toestel voor langere tijd niet gebruikt wordt. Dit om een juiste werking te verzekeren. Test en reinig uw toestel regelmatig. Wenst u dit product weg te werpen dan dient u dit te doen in overeenstemming met de lokale afvalverwerkingrichtlijnen.

OVER OREGON SCIENTIFIC

Bezoek onze website (www.oregonscientific.com) om meer te weten over uw nieuwe product en andere Oregon Scientific producten zoals digitale fototoestellen, gezondheids- en fitnessuitrusting en weerstations. Op deze website vindt u tevens de informatie over onze klantendienst, voor het geval u ons wenst te contacteren.

EG-VERKLARING VAN GELIJKVORMIGHEID

Dit product voldoet aan de essentiële vereisten van Artikel 3 van de R&TTE-richtlijnen 1999/5/EC, indien gebruikt als aangewezen en dat volgende normen werden toegepast:

Veiligheid van informatietechnologische uitrusting

(Artikel 3.1.a van de R&TTE-richtlijnen)

Toegepaste normen: **EN 60950-1 : 2001**

Elektromagnetische congruentie

(Artikel 3.1.b van de R&TTE-richtlijnen)

Toegepaste normen:
ETSI EN 301 489-1-3 (Ver.1.4.1) : 2002-08

Bijkomende informatie:

Dit product is bijgevolg conform de Richtlijn voor Laagspanning 73/23/EC, de EMC-richtlijn 89/336/EC en de R&TTE-richtlijn 1999/5/EC (appendix II) en is voorzien van de overeenkomstige CE-markering.



Carmelo Cubito
Agrate Brianza (MI) / Italië January 2004
R&TTE-vertegenwoordiger van de fabrikant



LANDEN DIE ZIJN ONDERWORPEN AAN RTT&E

Alle EEG-landen, Zwitserland 

en Noorwegen 

Relógio RF Jumbo de Oregon Scientific™ com Termômetro para Interior (JM889N / JM889NU)

Manual do Usuário

ÍNDICE

Introdução	2
Características Principais	2
Vista frontal	2
Vista posterior	3
Símbolos do Mostrador LCD	3
Instruções de Segurança e Manutenção	4
Precauções de Segurança	4
A manutenção do seu produto	4
Começando	4
Desembalar o relógio	4
Pilhas	5
Localização da Unidade	5
Indicador da temperatura interior	6
Mudança entre a tela de segundos/dia da semana	6
Recepção rádio	6
Descrição da recepção rádio	6
Ativar/Desativar a recepção rádio	7
Acertar manualmente o relógio e o calendário	7
Opções do idioma	8

Função Alarme	8
Funções básicas	8
Exibição do tempo do alarme	8
Definir os alarmes	9
Ativar/Desativar os alarmes	9
Reprogramar a unidade	9
Guia de resolução de problemas	10
Especificações	11
Avisos	11
Sobre a Oregon Scientific	12
Declaração de Conformidade-EC	13

INTRODUÇÃO

Agradecemos ter escolhido o Relógio JUMBO RF com Termômetro para interior da Oregon Scientific™ como produto da sua preferência. O aparelho está concebido para lhe proporcionar muitos anos de um serviço de confiança, incluindo as seguintes funções:

- **Relógio-Calendarário controlado via rádio***
- **Tela com a temperatura interior**
- **Alarme diário**

*Sincroniza automaticamente a hora e data atual, quando levado ao alcance do sinal de rádio MSF60 emitido por Rugby, Inglaterra (modelo JM889NU) ou DCF77 quando emitido por Frankfurt, Alemanha para a Europa Central (modelo JM889N).

Este manual, para além, de fornecer instruções passo-a-passo sobre este produto, contém informações importantes relativas à segurança e manutenção do produto. Leia o manual cuidadosamente e guarde-o para referência futura.

CARACTERÍSTICAS PRINCIPAIS

Vista frontal

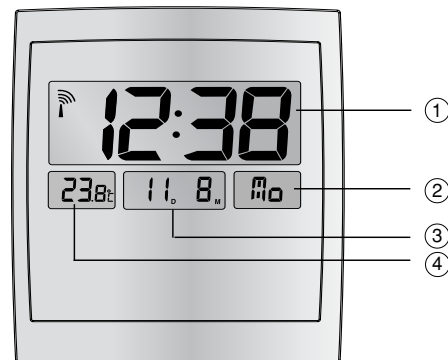

- 1. Tela LCD principal**
Exibe o horário atual e a indicação de recepção do rádio
- 2. Tela com os segundos/día da semana**
Pode escolher entre a tela dos segundos ou do dia da semana
- 3. Tela com a data atual/horário do alarme**
Pode escolher entre a tela com a data atual ou o horário do alarme
- 4. Tela com a temperatura interior**
Exibe a temperatura interior que é controlada regularmente

Vista posterior

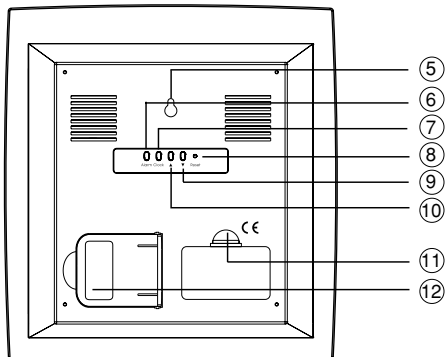

- 5. **Abertura para pendurar na parede**
Para pendurar a unidade da parede
- 6. **Botão de alarme**
Para exibir e ajustar o horário do alarme
- 7. **Botão do relógio**
Para ajuste manual do horário e da data atuais
- 8. **Abertura de reinício**
Restabelecimento de todas as configurações para os valores predeterminados
- 9. **▼ Botão**
Utilizado para ajuste do volume e das configurações uma posição para abaixo ou para ativar/desativar a recepção de rádio FR
- 10. **▲ Botão**
Utilizado para ajuste do volume e das configurações uma posição para cima ou para ativar/ desativar a recepção de rádio RF

11. Compartimento da bateria

Use 2 pilhas de 1,5V AA para a energia da unidade

12. Suporte para mesa

Pode abri-lo para utilizá-lo como suporte da unidade sobre uma superfície plana

Símbolos do Mostrador LCD

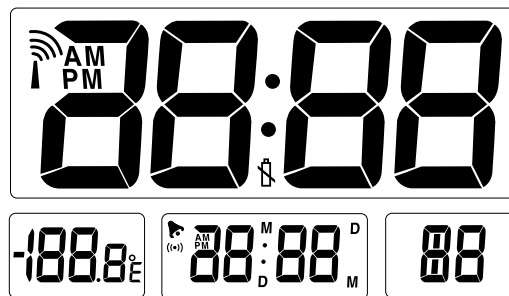

Símbolo	Descrição	Explicação
	Sinal de recepção rádio	Indica as condições da recepção rádio
	Símbolo de pilha fraca	Aparece quando a pilha está fraca
	Símbolo de alarme	Aparece quando o alarme está ativado
	Indicador do horário do alarme	Aparece quando o horário do alarme é exibido.

INSTRUÇÕES DE SEGURANÇA E MANUTENÇÃO

Precauções de Segurança

Por favor respeite as seguintes precauções de segurança referentes a montagem e utilização deste produto.

- Painel LCD - O painel LCD é fabricado em vidro e pode partir-se se a unidade cair ou bater em algum objeto.
- Fontes de calor - Mantenha o produto afastado de fontes de calor, tais como, radiadores, fornos, aquecedores e outros produtos geradores de calor.
- Água e Humidade - Não utilize o produto junto a água ou áreas de elevada humidade, tais como casas de banho.

Manutenção do produto

Para assegurar que está tirando o máximo proveito do uso deste produto, respeite as seguintes regras:

- Limpeza - Use um pano húmido. Não utilize produtos de limpeza líquidos, benzina, diluente ou aerossóis.
- Ventilação - Os orifícios de ventilação e outros foram concebidos para ventilar. Não devem ser bloqueados ou tapados. Bloquear um orifício pode provocar o superaquecimento do produto, danificando assim o produto.



- Reparação - Não tente reparar o produto ou modificar os circuitos internos. Contate o vendedor ou um técnico qualificado se o produto necessitar de reparação. Apenas utilize peças de substituição recomendadas pelo fabricante.
- Não raspe objetos duros no mostrador LCD, já que pode provocar danos.

COMEÇANDO

Desembalar o produto

Quando desembalar o seu relógio, assegure-se que guarda todos os materiais de embalagem, para o caso de necessitar transportar o produto.

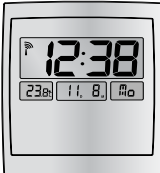
Na caixa encontrará:

Unidade do relógio	2 pilhas UM-3/AA	Manual do Usuário
		

Pilhas

NOTA São fornecidas com o produto 2 pilhas UM-3/AA 1.5V. As pilhas já se encontram instaladas, por isso retire a proteção de plástico, que se encontra no interior do compartimento das pilhas, para o produto poder funcionar.

Para inserir as pilhas:

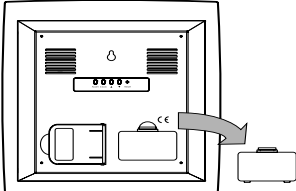
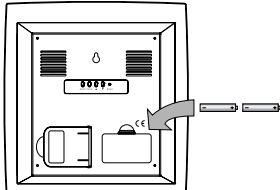
Diagrama	Instruções
	<p>1. Localizar o compartimento das pilhas.</p>
	<p>2. Insira as pilhas de acordo com as polaridades indicadas. Use sempre o tipo adequado de pilhas (2 pilhas UM-3 AA de 1,5V).</p> <p>Nota: Se reverter a polaridade das pilhas, pode danificar o produto.</p>

NOTA Substitua as pilhas sempre que for indicado o símbolo (⚡), que o mostrador esteja com uma luminosidade fraca, ou que o mostrador não se ilumine. Substitua todas as pilhas ao mesmo tempo - é perigoso misturar pilhas novas com antigas.

Contate a sua autoridade local pra obter informações sobre como deve descartar as pilhas. Pilhas usadas podem ser prejudiciais ao ambiente e não devem ser colocadas no lixo doméstico.

Localização da unidade

Você pode pendurar a unidade da parede ou colocá-la parada com um suporte sobre uma superfície plana.

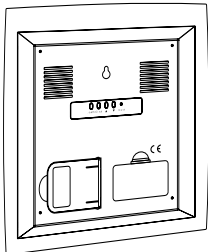
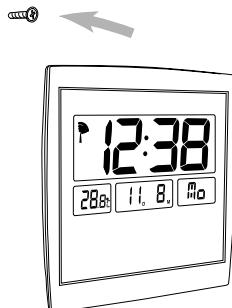
Método	Instruções	Diagrama
Suporte para mesa	A unidade está equipada com um suporte para mesa. Simplesmente puxe do suporte e coloque a unidade sobre uma superfície plana.	
Suporte para pendurar da parede	<p>A unidade principal pode ser pendurada parede utilizando um parafuso Nro. 6 (3,0mm).</p> <p>a) Localice e segure o parafuso no lugar onde possa ser pendurada a sua unidade principal.</p> <p>b) Deixe bastante espaço entre a parede e a cabeça do parafuso enquanto controla que o parafuso fique firme.</p> <p>c) Acomode a Abertura para pendurar a unidade da parede na cabeça do parafuso.</p>	

Tela com a temperatura interior

A unidade vai ler e exibir a temperatura do interior do ambiente justo depois de retirado o separador de plástico.

Mudança entre a tela com os segundos/día da semana



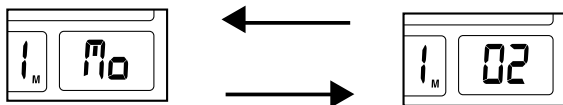

Presionar o botão **CLOCK** (RELÓGIO) para mudar entre a tela LCD com os segundos ou com o dia da semana.



RECEPÇÃO RÁDIO

Este produto foi desenhado para sincronizar o seu calendário e relógio automaticamente, logo que seja levado para dentro do alcance do sinal rádio. Quando a unidade recebe o sinal, o símbolo de Recepção Rádio começará a piscar. Normalmente, uma recepção completa demora entre 2 a 10 minutos, dependendo da capacidade do sinal.

Descrição da recepção rádio

Recepção rádio	Descrição
	Boa recepção do sinal de rádio despertador.
	Média recepção do sinal de rádio despertador.
	Fraca recepção do sinal de rádio despertador.
	Recebendo o sinal rádio.
	A recepção rádio está desativada.

NOTA A recepção pode ser afetada por uma série de fatores. Para uma melhor recepção, coloque o aparelho longe de objetos metálicos e de aparelhos elétricos. Outras causas para a interferência no sinal incluem torres de transmissão elétrica, construções de aço reforçado, peças metálicas. A recepção é ideal quando o aparelho for colocado junto a uma janela.

Apesar de existirem áreas em que a recepção do sinal seja mais difícil, o relógio atômico contém movimentos de quartzo precisos e manterá uma contagem do tempo precisa, mesmo se o sinal não for captado, o que raramente acontece.

ATIVAR/DESATIVAR A RECEPÇÃO RÁDIO

Para manualmente desativar a recepção do sinal RF, pressione continuamente as teclas **[DOWN ▼]** e **[UP ▲]** em forma simultânea durante 2 segundos até o símbolo Recepção Rádio desaparecer completamente.

Para ativar novamente a recepção, pressione continuamente o botões **[DOWN ▼]** e **[UP ▲]** em forma simultânea durante 2 segundos. O símbolo Recepção Rádio piscará e a unidade procurará automaticamente o sinal RF.

PARA AJUSTAR O RELÓGIO MANUALMENTE

NOTA Para ajustar as configurações do relógio sem a sincronização automática de RF, lembre-se de desativar primeiro a Recepção do Rádio. Pressione uma vez ou pressione sem soltar as teclas **[UP ▲]** ou **[DOWN ▼]** para ajustar o valor de cada configuração.





Diagrama	Instruções
	1. Pressione sem soltar o botão CLOCK (RELÓGIO) durante 2 segundos.
	2. Ajuste o mês atual. Pressione CLOCK (RELÓGIO) quando finalizar.

Diagrama	Instruções
	3. Ajuste a data atual. Pressione CLOCK (RELÓGIO) quando finalizar.
	4. Escolha o idioma exibido para o dia da semana. Pressione CLOCK (RELÓGIO) quando finalizar.
	5. Escolha o dia atual da semana. Pressione CLOCK (RELÓGIO) quando finalizar.
	6. Ajuste o horário atual. Pressione CLOCK (RELÓGIO) quando finalizar.
	7. Ajuste os minutos atuais. Pressione CLOCK (RELÓGIO) quando finalizar.
	8. A tela LCD volta para o funcionamento normal do relógio.

Opções de idioma

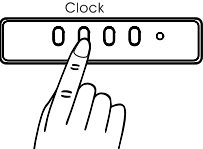
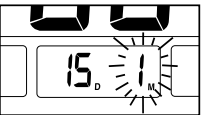
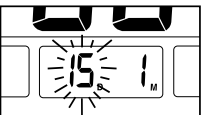
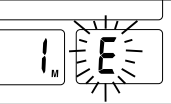
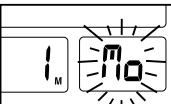
A unidade principal pode exibir o dia da semana em cinco idiomas selecionáveis.

Símbolo	Idioma
E	Inglês
D	Alemão
F	Francês
I	Italiano
S	Espanhol

FUNÇÃO ALARME

Funções básicas

Este produto também pode ser utilizado como um relógio de alarme.

1. Desligue o alarme pressionando ALARM (ALARME) quando a mesma finalizar.
2. O alarme deixará de soar automaticamente depois de 1 minuto.

Após 8 minutos, se você não pressionar ALARM (ALARME), o alarme soará novamente.

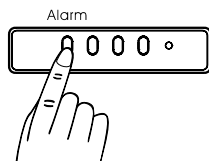



Exibição do horário do alarme

A tela LCD da unidade exibirá o dia e mês atual. Para que o horário do alarme apareça:

Diagrama	Instruções
	1. A tela de LCD mostra a data e o mês atual.
	2. Pressione o botão de ALARME .
	3. Agora será exibido o horário atual do alarme.

Ajuste do horário do alarme

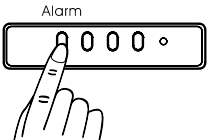
Para ajustar o horário de alarme, verifique que o Horário do alarme fique exibido na tela de LCD.

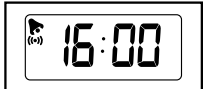
Diagrama	Instruções
	1. Pressione sem soltar o botão de ALARM (ALARME) durante 2 segundos.
	2. Ajuste a hora do Horário do alarme. Pressione ALARM (ALARME) quando finalizar.
	3. Ajuste os minutos do Horário do alarme. Pressione ALARM (ALARME) quando finalizar.
	4. Neste momento será exibido o Horário do alarme.

Ativação / Desativação do alarme

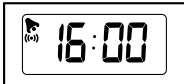
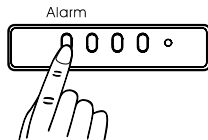
Diagrama	Instruções
	1. A tela de LCD mostra o Horário do alarme. Se aparecer, o alarme está ativada. Se não aparecer, está desativada.
	2. Pressione o botão ALARM (ALARME) para ativar ou desativar o alarme.

REPROGRAMAR A UNIDADE

Se o relógio deixar de responder, insira e pressione uma caneta no orifício de reprogramação do relógio. O relógio será reprogramado para as definições originais de fábrica.

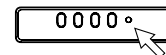

GUIA DE RESOLUÇÃO DE PROBLEMAS

Esta seção inclui uma lista das questões mais frequentes relativas a problemas que possa encontrar. Se o seu aparelho não estiver funcionando devidamente, verifique, primeiro, aqui antes de o levar para a assistência.

Problema	Sintoma	Verifique isto	Solução
A antena do Rádio não é exibida na tela de LCD.	Não é recebido nenhum sinal de RF.	Existem obstáculos (uma interferência eletromagnética ou de objetos) que não permitem que o sinal atinja à unidade principal).	Mova a unidade para longe de qualquer fonte de interferência, incluindo outros dispositivos eletrônicos.
 exibido na tela de LCD.	As pilhas da unidade têm pouca energia.	Revise a tela de LCD da unidade.	Insira pilhas novas na unidade.
A hora do relógio não está corretamente definida.	Sem recepção do sinal rádio.	Interferência eletromagnética ou objetos estão barrando a recepção. A orientação ou colocação da unidade principal não é a mais adequada para recepção do sinal do rádio.	Coloque a unidade bem longe de computadores, telefones, e outros equipamentos eletrônicos, e sim próximo de uma janela.

Problema	Sintoma	Verifique isto	Solução
Sem Alarme.	O Alarme não se ouve.	O alarme está desativado.	Ligue as definições do alarme.
Operação não normal.	Certas funções não funcionam.	O aparelho necessita ser reprogramado.	Re programe a unidade com a ajuda de uma caneta, pressionando o orifício [RESET] .

ESPECIFICAÇÕES

Dimensões:

Largura x Altura x Profundidade	234mm x 220mm x 23mm
Peso	426 g (sem pilhas)

Frequência rádio:

Sistema	DCF77 (JM889N) oU MSF60 (JM889NU)
----------------	--------------------------------------

Mostrador:

Formato hora	12hr am/pm (JM889NU) / 24hr (JM889N)
Formato para data	DD / MM (Dia / Mês)
Tela com o dia da semana	Em inglês, francês, alemã, espanhol e italiano
Precisão horária	+/- 0.5 segundos por dia (quando função de relógio RF estiver desativada)

Alarme:

Duração do alarme	1 minuto
--------------------------	----------

Alimentação:

Alimentação	2 x pilhas AA 1.5V
--------------------	--------------------

Ambiente de funcionamento:

Temperatura de funcionamento	-5°C ... +50°C
Resolução da temperatura	0,1°C
Unidade de temperatura por defeito	°C

AVISOS

Para assegurar que utiliza o seu produto corretamente e de forma segura, leia este Aviso e o manual do usuário antes de utilizar o produto. Os avisos fornecem informação de segurança importantes, e devem ser sempre respeitados.



AVISOS

- Não tente reparar o aparelho Contate o vendedor ou o nosso serviço de apoio ao cliente se necessitar de assistência.
- Tome precauções quando manejar todo o tipo de pilhas. Podem provocar ferimentos, queimaduras ou danos materiais como resultado de contato com materiais condutores, calor, materiais corrosivos ou explosivos. Remova as pilhas antes de guardar o produto por um período mais longo de tempo.
- Este produto é uma ferramenta de precisão. Nunca tente desmontar este aparelho. Existe o perigo de fortes choques elétricos.
- Não molhe o produto.
- Em circunstância alguma toque nos circuitos eletrônicos expostos, pois existe o perigo de choques elétricos.
- Tenha especial cuidado quando manuseia um mostrador LCD danificado, já que os cristais líquidos podem ser prejudiciais à sua saúde.

- Não utilize ou armazene o aparelho, incluindo o sensor remoto, em locais onde aparelho pode ser sujeito a condições adversas, tais como chuva, neve, deserto, campos magnéticos.
- Não utilize este aparelho em aviões ou hospitais. A utilização de produtos de frequência rádio pode provocar o mau funcionamento de aparelhos de controle de outros equipamentos.
- Não sujeite o produto a impactos ou choques.
- Verifique todas as funções principais quando o aparelho estiver fora de uso durante um longo período de tempo. Isto, para assegurar o seu funcionamento pleno. Faça regularmente um teste interno e uma limpeza do seu aparelho.
- Quando se desfizer do seu produto, faça-o de acordo com os regulamentos locais de remoção de resíduos.

SOBRE A OREGON SCIENTIFIC

Visite nosso site (www.oregonscientific.com.br) para aprender mais sobre nossos outros produtos, tais como Câmeras Digitais; Produtos de aprendizagem; Relógios de Projeção; Equipamentos de Esporte e Saúde; Estações Meteorológicas. O nosso site possui também dados para contato com nosso SAC, assim como perguntas e respostas mais recentes e downloads.

Esperamos que você encontre todas informações que necessitar, entretanto se você quiser entrar em contato direto com nosso SAC, ligue para 55 11 2161-6180.

DECLARAÇÃO DE CONFORMIDADE-EC

Este produto está em conformidade com os requerimentos essenciais do artigo 3 da diretiva R&TTE 1999/5/EC, se usado para seu uso pretendido e os seguintes padrões foram aplicados:

Segurança do Equipamento de tecnologia de informação

(Artigo 3.1.a da diretiva R&TTE)

Padrões Aplicados

EN 60950-1 : 2001

Compatibilidade Eletromagnética

(Artigo 3.1.b da diretiva R&TTE)

Padrões Aplicados

ETSI EN 301 489-1-3 (Ver.1.4.1) : 2002-08

Informações Adicionais:

O produto está em conformidade com as diretivas de Baixa Tensão 73 / 23 / EC, a diretiva EMC 89 / 336 / EC e diretiva R&TTE 1999 / 5 / EC (apêndice II) e leva a marca CE respectiva.



Carmelo Cubito

Agrate Brianza (MI) / Itália January 2004

Representante do Fabricante na Comunidade Europeia



PAÍSES SUJEITOS À NORMA R&TTE

Todos os países da União Europeia, Suíça 

e Noruega 

Oregon Scientific™ Radiostyrd Jumbo Klocka med Inomhustermometer (JM889N / JM889NU)

Användarmanual

INNEHÅLLSFÖRTECKNING

Inledning	2
Huvuddelar	2
Framsida	2
Baksida	3
LCD display symboler	3
Säkerhetsföreskrifter och skötselråd	4
Säkerhetsföreskrifter	4
Skötselråd	4
Att komma igång	4
Att packa upp produkten	4
Batterier	5
Placering av enheten	5
Display för inomhustemperatur	6
Växla mellan sekund-/veckodagdisplay	6
Om radiomottagning	6
Beskrivning av radiomottagning	6
Aktivera/stänga av radiomottagningen	7
Att ställa klockan och kalendern manuellt	7
Språkval	8

Alarmfunktionen	8
Baskfunktioner	8
Visa alarmtid	8
Ställa in alarmtid	9
Att ställa / stänga av alarmet	9
Att återställa enheten	9
Felsökningsguide	10
Teknisk specifikation	11
Varning	11
Om Oregon Scientific	12
Försäkran om Överensstämmelse	13

INLEDNING

Grattis till ert inköp av Oregon Scientific™ radiostyrd Jumbo klocka med inomhustermometer. Klockan är tillverkad för att fungera tillfredsställande i många år om den hanteras varsamt. Klockan har bland annat följande funktioner:

- Radiostyrd klocka med kalender*
- Display för inomhustemperatur
- Dagligt alarm

*Synkroniserar automatiskt aktuell tid och datum då enheten befinner sig inom räckvidd för signalen MSF60 som sänds från Rugby i England (modell JM889NU) eller signalen DCF77 som sänds från Frankfurt i Tyskland (modell JM889N).

Utöver instruktioner steg för steg, innehåller manualen viktiga säkerhetsföreskrifter och skötselråd. Läs manualen noggrant och förvara den på en säker plats för ett eventuellt senare behov.

HUVUDELAR

Framsida

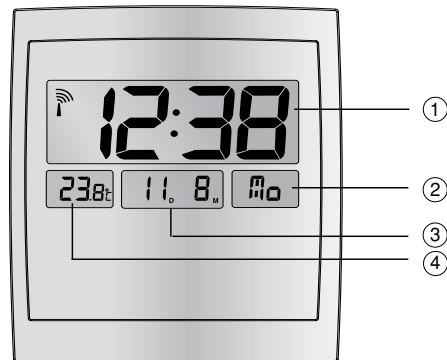

- 1. Huvuddisplay**
Visar aktuell tid och radiomottagning
- 2. Sekund/Veckodagdisplay**
Växlar mellan sekunder och veckodag
- 3. Aktuellt datum/Alarmtid display**
Växlar mellan aktuellt datum och alarmtid
- 4. Display för inomhustemperatur**
Visar aktuell inomhustemperatur

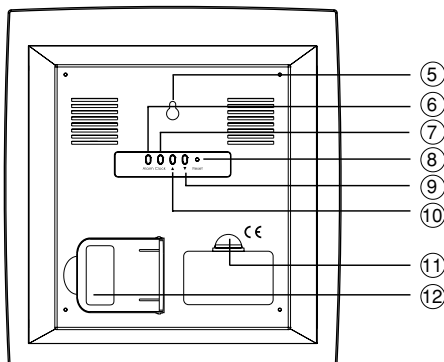
Baksida**5. Hål för väggmontering**

För att montera enheten på väggen

6. Alarmknapp

Visar och ändrar alarmtid

7. Klockknapp

För att ställa in aktuell tid och datum manuellt

8. Reset-hål

Återställer alla värden till fabriksinställningar

9. ▼ Knapp

För att justera ner inställningar med ett steg eller för att aktivera/stänga av radiomottagningen

10. ▲ Knapp

För att justera upp inställningar med ett steg eller för att aktivera/stänga av radiomottagningen





11. Batterifack

Enheten drivs med 2 AA 1.5 V batterier

12. Bordsstöd

Kan dras ut för att placera enheten på en plan yta

LCD display symboler

Symbol	Beskrivning	Förklaring
	Radiomottagning	Visar kvalitet på radiomottagningen
	Låg batterinivå	Framträder då batterinivån är låg
	Alarm-på	Framträder då alarmet är aktiverat
	Symbol för alarmtid	Framträder då alarmtiden visas

SÄKERHETSFÖRESKRIFTER OCH SKÖTSELRÅD

Säkerhetsföreskrifter

Vänligen följ nedanstående säkerhetsföreskrifter vid installation och användning av produkten:

- LCD-panel. Panelen är gjord av glas och kan gå sönder om den tappas eller utsätts för stötar.
- Värmekällor. Placera ej produkten nära värmekällor såsom element, ugnar, värmepannor och andra värmegenererande produkter.
- Vatten och fukt. Använd inte produkten i eller i närheten av vatten eller i omgivningar med hög luftfuktighet såsom badrum.

Skötselråd

För en tillfredsställande funktion av produkten, vänligen följ nedanstående skötselråd:

- Rengöring. Använd en fuktig trasa. Undvik att använda kemiska rengöringsmedel, bensol, thinner eller aerosol.
- Ventilation. Ingångsportar och andra öppningar är tillverkade för ventilation. Dessa bör ej blockeras eller täckas över då detta kan orsaka överhettning och skada enheten.



- Reparation. Gör inga egna ingrepp i enheten eftersom det finns risk för elektriska stötar. Kontakta återförsäljare eller en professionell reparatör om produkten behöver underhållas. Använd endast de reservdelar som rekommenderas av tillverkaren.
- Utsätt inte enhetens LCD display för något som kan repa eller skada denna.

ATT KOMMA IGÅNG

Att packa upp produkten

När du packar upp det radiostyrda projektoruret, se till att spara förpackningsmaterialet om enheten behöver transporteras eller lämnas in för service.

I kartongen finns:

Klocka	Batterier	Användarmanual
		

Batterier

OBS 2 st UM-3/AA 1.5 V batterier är inkluderade och redan installerade. Innan produkten tas i bruk, avlägsna den genomskinliga plastremsan i batterifacket.

Att sätta i batterier:

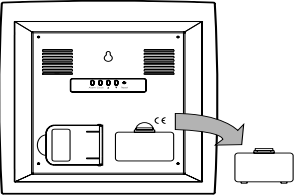
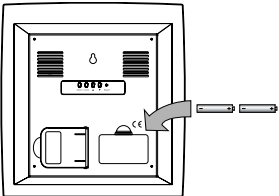
Figur	Instruktioner
	1. Lokalisera batterifacket.
	2. Sätt i batterierna enligt polanvisningarna. Använd alltid korrekt batterityp (2 AA / UM-3 1.5 V batterier). Varning: Felaktig isättning av batterierna kan skada produkten.

OBS Byt batterier då symbolen för låg batterinivå framträder (⚡), om displayen är otydlig eller om denna inte lysas upp då enheten är påslagen. Byt alla batterier samtidigt. Det är farligt att blanda gamla och nya batterier.

Batterier kan vara skadliga för miljön. Lämna in förbrukade batterier på en för ändamålet avsedd plats.

Placering av enheten

Du kan antingen montera huvudenheten på en vägg eller ställa den på en plan yta.

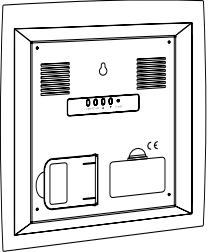
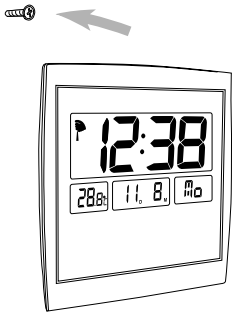
Metod	Instruktioner	Figur
Bordsstöd	Enheten är utrustad med ett bordsstöd. Dra ut bordsstödet och placera enheten på en plan yta.	
Väggmontering	Huvudenheten kan monteras på en vägg genom att använda skruvstorlek nr. 6 (3.0 mm) a) Placera skruven i hålet och skruva fast enheten på önskad plats. b) Lämna rikligt med plats mellan vägg och skruvhuvud och kontrollera att skruven sitter säkert. c) Placera väggmonteringshålet över skruvhuvudet.	

Display för inomhustemperatur

Så snart den genomskinliga plastremsan har avlägsnats börjar enheten automatiskt att läsa av inomhustemperaturen.

Att växla mellan Sekund/Veckodag display



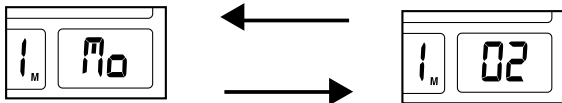

För att växla mellan sekund/veckodag display tryck på **CLOCK**



RADIOMOTTAGNING

Enheten ställer automatiskt in klocka och kalender då den befinner sig inom räckvidd för radiosignalen. När enheten tar emot radiosignalen, börjar symbolen för radiomottagning att blinka. En fullständig mottagning tar cirka 2-10 minuter beroende på signalens styrka.

Radiomottagning Beskrivning

Radiomottagning	Beskrivning
	Stark
	Svag
	Ingen mottagning
	Mottagning
	Radiomottagningen är bortkopplad

OBS Mottagningen kan påverkas av ett flertal faktorer. För bästa mottagning, undvik att placera klockan nära metallföremål och elektriska apparater. Andra signalstörningar kan vara elektriska radiosändare, stålkonstruktioner och metallfasader. För bästa mottagning, placera enheten nära ett fönster.

Vissa områden kan ha sämre täckning för radiosignalmottagning, men enheten har ett kvartsverk och tidsprecisionen bibehålls även om signalen inte alltid mottages.

ATT AKTIVERA ELLER KOPPLA BORT DEN AUTOMATISKA MOTTAGNINGEN





För att stänga av den automatiska radiomottagningen, tryck och håll inne **[NER ▼]** och **[UPP ▲]** samtidigt i 2 sekunder. Symbolen för radiomottagning försvinner och enheten tar INTE emot någon radiosignal.

För att aktivera den automatiska radiomottagningen igen, tryck och håll inne **[NER ▼]** och **[UPP ▲]** samtidigt i 2 sekunder. Symbolen för radiomottagning blinkar för att indikera att den automatiska mottagningen påbörjats.

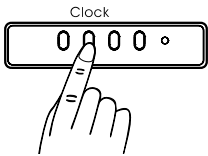
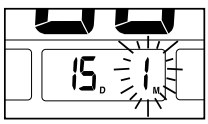
ATT STÄLLA KLOCKAN OCH KALENDERN MANUELLT

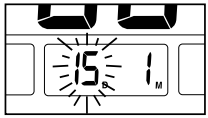
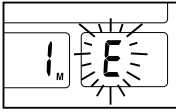
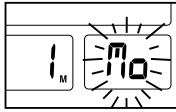
OBS För att ställa in klockan manuellt, utan automatisk radiosynkronisering, kom ihåg att först stänga av radiomottagningen. Tryck en gång eller tryck och håll inne **[UPP ▲]** eller **[NER ▼]** för att ändra värdet på en inställning.

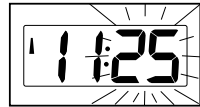
Figur	Instruktioner
	1. Tryck och håll inne CLOCK -knappen i 2 sekunder.
	2. Ställ in aktuell månad. Tryck på CLOCK när du är klar.

Figur	Instruktioner
	3. Ställ in aktuellt datum. Tryck på CLOCK när du är klar.
	4. Välj språk för veckodag. Tryck på CLOCK när du är klar.
	5. Ställ in aktuell veckodag. Tryck på CLOCK när du är klar.
	6. Ställ in timmar. Tryck på CLOCK när du är klar.
	7. Ställ in minuter. Tryck på CLOCK när du är klar.
	8. LCD displayen återgår till att visa klockan normalt.

Språkval

Enheten kan visa veckodag på fem olika språk.

Symbol	Språk
E	Engelska
D	Tyska
F	Franska
I	Italienska
S	Spanska

ALARMFUNKTIONEN

Basfunktioner

Enheten kan även användas som alarmklocka.

1. När alarmet ljuder, stäng av detta genom att trycka på ALARM
2. Alarmet stängs av automatiskt efter 1 minut. Efter 8 minuter ljuder det åter såvida inte ALARM tryckts ned.

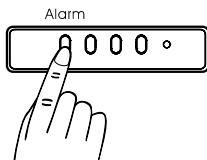





Visa alarmtid

Enhetens display visar automatiskt aktuellt datum och månad. För att istället visa alarmtid:

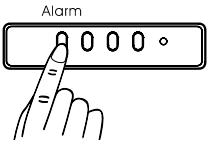

Figur	Instruktioner
	1. LCD displayen visar aktuellt datum och månad.
	2. Tryck på ALARM -knappen.
	3. Inställd alarmtid visas nu.

Att ställa in alarmtid

Se till att alarmtiden visas på LCD displayen.

Figur	Instruktioner
<p>Alarm</p> 	1. Tryck och håll inne ALARM -knappen i 2 sekunder.
	2. Ställ in timme för alarmtiden. Tryck på ALARM när du är klar.
	3. Ställ minuter för alarmtiden. Tryck på ALARM när du är klar.
	4. Inställd alarmtid visas nu.

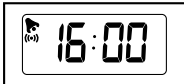
Att ställa in /stänga av alarmet

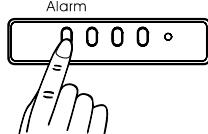
Figur	Instruktioner
	1. LCD displayen visar alarmtiden. Om  visas, är alarmet aktiverat.
<p>Alarm</p> 	2. Tryck på ALARM -knappen för att aktivera eller stänga av alarmet.

ATT ÅTERSTÄLLA ENHETEN

Om klockan betar sig underligt eller slutar att svara på kommandon, tryck in en trubbig nål i Reset-hålet. Alla värden återgår till fabriksinställningar.

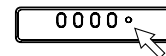

FELSÖKNINGSGUIDE

Det här avsnittet innehåller en lista med vanligen återkommande frågor om produkten. Om enheten inte fungerar som förväntat, vänligen läs avsnittet innan enheten skickas för reparation.

Problem	Effekt	Möjlig orsak	Åtgärd
Radioantennen visas inte på displayen.	Ingen radiosignal mottages.	Hinder (elektromagnetiska störningar eller föremål) gör att radiosignalen inte når huvudenheten.	Flytta enheten från störningskällor, även elektroniska apparater.
 visas på displayen	Batterinivån är låg.	Kontrollera enhetens LCD display.	Sätt i nya batterier.
Klockan visar inte rätt tid.	Ingen radiosignal mottages.	Det föreligger elektromagnetisk störning i området eller mottagningen blockeras av något föremål. Enheten har placerats i en position som inte är optimal för mottagning av en radiosignal.	Placera enheten långt ifrån datorer, telefoner och annan elektrisk utrustning samt placera den nära fönsterbrädet. Vänta minst 24 timmar.

Problem	Effekt	Möjlig orsak	Åtgärd
Inget alarm.	Alarmet ljuder inte.	Alarmet är avstängt.	Aktivera alarmet.
Onormal funktion.	Vissa funktioner fungerar inte.	Enheten	Återställ enheten genom att trycka in en trubbig nål i [RESET]-hålet.

TEKNISK SPECIFIKATION

<u>Storlek:</u>	
Höjd x Bredd x Djup	234mm x 220mm x 23mm
Vikt:	426g (utan batterier)
<u>Radiofrekvens:</u>	
System	DCF77 (JM889N) eller MSF60 (JM889NU)
<u>Display:</u>	
Tidsformat	24-timmarsvisning (JM889N) eller 12-timmarsvisning (JM889NU)
Datumformat	Dag/Månad
Veckodag display	På Engelska, Franska, Tyska, Spanska och Italienska.
Precision (då klockan ej är radiostyrd)	+/- 0.5 sekunder per dag
<u>Alarm:</u>	
Alarmet ljuder i	1 minut
<u>Kraftkälla:</u>	
Drivs med	2 x / AA 1.5V batterier
<u>Funktionsområde:</u>	
Arbetstemperatur	-5°C till 50°C
Temperaturupplösning	0.1°C
Automatisk temperaturenhet	°C

VARNING

För en korrekt och säker användning av produkten, läs dessa säkerhetsföreskrifter samt hela användarmanualen innan produkten tas i bruk. Säkerhetsföreskrifterna ger viktig information som alltid bör iakttas.



VARNING

- Gör inga egna ingrepp i enheten. Kontakta återförsäljare eller vår kundservice om produkten behöver underhåll.
- Var försiktig vid all batterihantering. Batterier kan åstadkomma brännskador eller materiella skador som en följd av kontakt med hetta eller material som är ledande, korroderande eller explosivt. Avlägsna batterierna innan produkten ställs undan för förvaring en längre tid.
- Produkten är ett precisionsinstrument. Plocka inte isär den eftersom det föreligger stor risk för elektriska stötar.
- Doppa inte enheten i vatten.
- Rör under inga omständigheter synliga elektroniska kretsar eftersom dessa kan ge farliga elektriska stötar.
- Var särskilt försiktig om LCD displayen skulle skadas eftersom de flytande kristallerna kan vara skadliga för hälsan.
- Använd eller förvara inte enheten, inklusive sensorn, i omgivningar som kan ha en ogynnsam inverkan på produktens funktion såsom snö, regn, sand och magnetiska fält.

- Använd inte denna produkt på flygplatser eller sjukhus. Användning av radiostyrda produkter kan orsaka felfunktioner på kontrollinstrument eller annan utrustning.
- Utsätt inte produkten för våld eller stötar.
- Kontrollera alla huvudfunktioner då enheten inte använts under en lång tidsperiod. Detta för att försäkra dig om att produkten fungerar tillfredsställande. Kontrollera produkten med jämna mellanrum och rengör den regelbundet.
- Vid avyttring av produkten, kontrollera gällande lokala regler för sophantering.

OM OREGON SCIENTIFIC

Besök vår hemsida (www.oregonscientific.se) för att se mer av våra produkter såsom digitalkameror; MP3 spelare; projektionsklockor; hälsoprodukter; väderstationer; DECT-telefoner och konferenstelefoner. Hemsidan innehåller också information för våra kunder i de fall ni behöver ta kontakt med oss eller behöver ladda ner information. Vi hoppas du hittar all information du behöver på vår hemsida och om du vill komma i kontakt med Oregon Scientific kundkontakt besöker du vår lokala hemsida www.oregonscientific.se eller www.oregonscientific.com för att finna telefonnummer till respektive supportavdelning.

FÖRSÄKRAN OM ÖVERENSSTÄMMEELSE

Den här produkten överensstämmer med de viktigaste kraven i "Artikel 3 i R&TTE 1999 / 5 / EC-direktiven" om den används för avsett bruk och följande standards har tillämpats:

Säkerhet för informationsteknologisk utrustning

(Artikel 3.1.a i R&TTE-direktivet)

Tillämpad standard

EN 60950-1 : 2001

Elektromagnetisk kompatibilitet

(Artikel 3.1.b i R&TTE-direktivet)

Tillämpad standard

ETSI EN 301 489-1-3 (Ver.1.4.1) : 2002-08

Ytterligare information:

Produkten är anpassad till "Low Voltage Directive 73 / 23 / EC", "EMC Directive 89 / 336 / EC" och "R&TTE direktivet 1999 / 5 / EC (bilaga II)" och är försedd med respektive CEmärkning.



Carmelo Cubito

Agrate Brianza (MI) / Italien January 2004

R&TTE representant för tillverkaren



LÄNDER SOM OMFATTAS RTTE-DIREKTIVET

Alla länder inom EU, Schweiz 

och Norge 

© 2004 Oregon Scientific. All Rights Reserved.

086-003404-055